



# Dell™ Latitude™ E6500

## Inštaláčn a referenčná prručka

**Tento sprievodca poskytuje prehľad funkci, technickch parametrov ako aj rchleho nastavenia, softvru a informci o odstraňovan problmov na vašom potači. Viac informci o operačnom systme, zariadeniach a technolgich njdete v *Technologickej prručke Dell* na adrese [support.dell.com](http://support.dell.com).**

# Poznámky, upozornenia, výstrahy

 **POZNÁMKA:** POZNÁMKA uvádza dôležité informácie, ktoré umožňujú lepšie využitie počítača.

 **OZNÁMENIE:** OZNÁMENIE naznačuje, že existuje riziko poškodenia hardvéru alebo straty údajov a ponúka spôsob, ako problému zabrániť.

 **UPOZORNENIE:** UPOZORNENIE naznačuje možné poškodenie majetku, osobné zranenie alebo smrť.

Ak ste si zakúpili počítač radu Dell™ n, odkazy na operačné systémy Microsoft® Windows®, ktoré sa nachádzajú v tomto dokumente, nie sú použiteľné.

## Oznámenie o výrobku Macrovision

Tento výrobok je vybavený technológiou na ochranu autorských práv, ktorá je chránená niektorými patentmi USA a ďalšími právami v spojitosti s duševným vlastníctvom Macrovision Corporation a ostatných držiteľov práv. Použitie tejto technológie na ochranu autorských práv musí byť schválené Macrovision Corporation a je vyhradené len pre domáce alebo iné obmedzené použitie, ak nebolo spoločnosťou Macrovision povolené ináč. Reverzné inžinierstvo a demontáž sú zakázané.

---

**Informácie v tejto príručke sa môžu zmeniť bez predchádzajúceho upozornenia.**

© 2008 Dell Inc. Všetky práva vyhradené.

Akákkoľvek reprodukcia ktorejkoľvek časti tohto materiálu bez písomného povolenia spoločnosti Dell Inc. je prísne zakázaná.

Obchodné značky, použité v tomto texte: *Dell*, *Latitude*, *Wi-Fi Catcher*, *Dell MediaDirect*, *DellConnect* a logo *DELL* sú obchodnými značkami spoločnosti Dell Inc.; *Bluetooth* je registrovanou obchodnou značkou, ktorú vlastní spoločnosť Bluetooth SIG, Inc., a spoločnosť Dell ju používa na základe licencie; *Intel* je registrovaná obchodná značka a *Core* je obchodná značka spoločnosti Intel Corporation registrovaná v U.S.A. a v iných krajinách; *Blu-ray Disc* je obchodnou značkou asociácie Blu-ray Disc Association; *Microsoft*, *Windows*, *Windows Vista*, a logo tlačidla štart *Windows Vista* sú buď obchodné značky alebo registrované obchodné značky spoločnosti Microsoft Corporation v Spojených Štátoch a/alebo iných krajinách.

Ostatné obchodné značky a obchodné názvy v tejto príručke sa môžu používať ako odkazy na spoločnosti, ktoré si uplatňujú nárok na tieto značky a názvy, alebo ako referencie na ich produkty. Spoločnosť Dell Inc. sa zrieka akéhokoľvek nároku na vlastníctvo iných, než vlastných ochranných známk a obchodných názvov.

Model PP30L

Apríl 2008

Č. dielu U079C

Rev. A00

# Obsah

1	O vašom počítači . . . . .	7
	<b>Pohľad spredu . . . . .</b>	<b>7</b>
	<b>Pohľad zozadu . . . . .</b>	<b>9</b>
	<b>Vybratie batérie . . . . .</b>	<b>10</b>
	<b>Lokalizátor bezdrôtových sietí</b>	
	<b>Wireless Switch a Dell™ Wi-Fi Catcher™ . . . . .</b>	<b>11</b>
2	Ako si nastaviť počítač . . . . .	13
	<b>Rýchle nastavenie . . . . .</b>	<b>13</b>
	<b>Pripojenie na Internet . . . . .</b>	<b>16</b>
	Nastavenie pripojenia na Internet . . . . .	16
	<b>Prenos informácií do nového počítača . . . . .</b>	<b>18</b>
	Microsoft® Windows® XP	
	Operačný systém . . . . .	18
	Microsoft Windows Vista® . . . . .	21
3	Technické údaje . . . . .	23

## 4 Odstraňovanie problémov . . . . . 33

<b>Nástroje</b> . . . . .	<b>33</b>
Kontrolky napájania . . . . .	33
Zvukové signály. . . . .	34
Chybové hlásenia. . . . .	35
Systémové hlásenia . . . . .	42
Odstraňovanie problémov softvéru a hardvéru . . . . .	44
Dell Diagnostics. . . . .	45
<b>Tipy na vyhľadávanie a odstraňovanie chýb</b> . . . . .	<b>46</b>
Problémy napájania . . . . .	47
Problémy pamäti . . . . .	48
Blokovanie a problémy softvéru . . . . .	49
Služba Dell Technical Update. . . . .	51
Pomôcka podpory Dell. . . . .	51

## 5 Preinštalovanie softvéru . . . . . 53

<b>Ovládače</b> . . . . .	<b>53</b>
Identifikovanie ovládačov . . . . .	53
Preinštalovanie ovládačov a pomôcok. . . . .	54
<b>Obnovenie vášho operačného systému</b> . . . . .	<b>56</b>
Použitie nástroja Microsoft® Windows® . . . . .	57
Obnovenie systému . . . . .	57
Použitie nástroja Dell Factory Image Restore. . . . .	59
Použitie nosiča Operačný systém . . . . .	61

6	Pomocník . . . . .	63
	<b>Získanie pomoci . . . . .</b>	<b>63</b>
	Technická podpora a služba pre zákazníkov . . . . .	64
	DellConnect™. . . . .	64
	Online služby . . . . .	64
	Služba AutoTech . . . . .	65
	Automatizovaná služba stavu objednávky . . . . .	66
	<b>Problémy s objednávkou . . . . .</b>	<b>66</b>
	<b>Informácie o produkte. . . . .</b>	<b>66</b>
	<b>Vrátenie položiek na záručnú opravu alebo vrátenie peňazí . . . . .</b>	<b>66</b>
	<b>Skôr než zavoláte. . . . .</b>	<b>67</b>
	<b>Kontakty na spoločnosť Dell. . . . .</b>	<b>69</b>
7	Hľadanie informácií . . . . .	71
	Register . . . . .	73



# O vašom počítači

 **POZNÁMKA:** Viac informácií o vlastnostiach vášho počítača nájdete v *Technologickej príručke Dell™* na vašom počítači alebo na adrese [support.dell.com](http://support.dell.com).

## Pohľad spredu

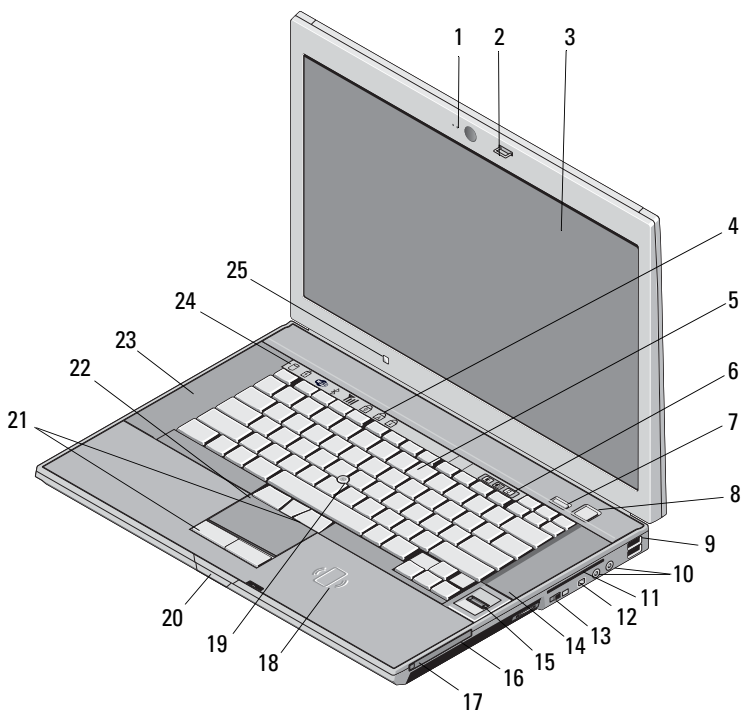

1	kamera a mikrofón (voliteľné)	2	západka displeja
3	displej	4	indikátory stavu klávesnice
5	klávesnica	6	tlačidlá na ovládanie hlasitosti
7	tlačidlo Dell ControlPoint (DCP)	8	tlačidlo napájania
9	zásuvky USB (2)	10	zásuvky pre audio (line-out) a mikrofón (line-in)
11	štrbina pre kartu smart card	12	zásuvka IEEE 1394a
13	vypínač bezdrôtových rozhraní a tlačidlo lokalizátora bezdrôtových sieťových zariadení Dell™ Wi-Fi Catcher™	14	reproduktor
15	čítačka odtlačkov prstov (voliteľná)	16	panel médií
17	zásuvka na počítačovú kartu	18	bezdotyková čítačka karty smart card
19	ovládací kolík	20	uvoľňovač západky displeja
21	tlačidlá ovládacieho kolíku/dotykového panelu	22	dotykový panel
23	reproduktor	24	indikátory stavu zariadenia
25	snímač okolitého svetla		



## Pohľad zozadu

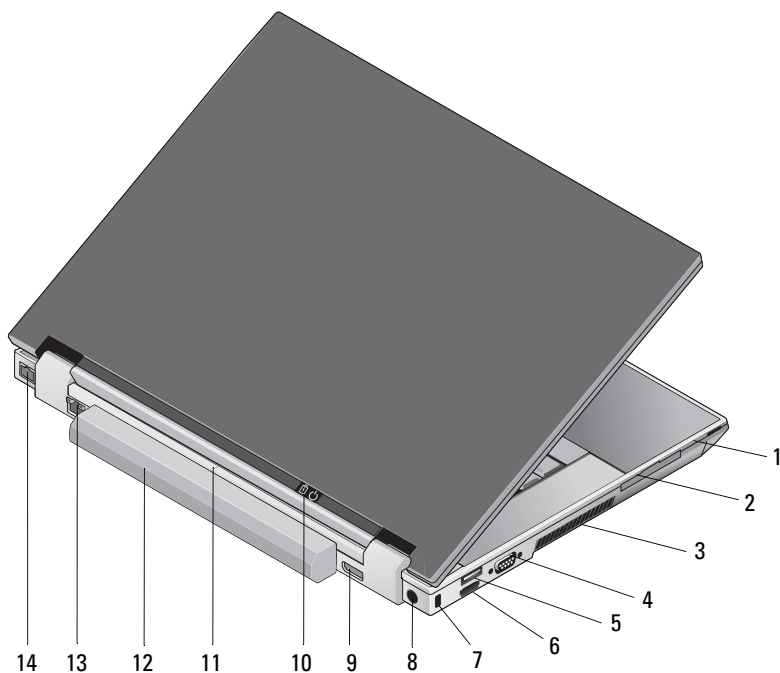

- |    |                                       |    |  |
|----|---------------------------------------|----|--|
| 1  | štrbina karty SecureDigital (SD) card | 2  | priečinok pre ExpressCard              |
| 3  | vetracie prieduchy                    | 4  | zásuvka na video                       |
| 5  | zásuvka USB                           | 6  | zásuvka eSATA/USB                      |
| 7  | zásuvka bezpečnostného kábla          | 8  | zásuvka na sieťový adaptér             |
| 9  | DisplayPort                           | 10 | indikátor napájania/indikátor batérie  |
| 11 | značka dokovacieho nastavenia         | 12 | batéria                                |
| 13 | zásuvka na pripojenie k LAN (RJ-45)   | 14 | zásuvka na pripojenie k modemu (RJ-11) |

- UPOZORNENIE:** Vetracie prieduchy nezakrývajte, nekladajte do nich žiadne predmety, ani nedovoľte, aby sa v nich zhromažďoval prach. Keď váš počítač beží, nekladajte ho do prostredia s nedostatočným prúdením vzduchu, ako napr. do uzavretej aktovky. Obmedzenie prúdenia vzduchu môže poškodiť počítač alebo spôsobiť požiar. Keď sa počítač zohreje, automaticky zapne ventilátor. Hluk ventilátora je normálny stav a neindikuje žiaden problém s ventilátorom v počítači.

## Vybratie batérie

- UPOZORNENIE:** Pred tým, než pristúpite k vykonaniu akýchkoľvek postupov v tejto časti, dodržujte bezpečnostné pokyny, ktoré boli dodané s vaším počítačom.
- UPOZORNENIE:** Pred odstránením alebo výmenou batérie vypnite počítač. Potom odpojte sieťový adaptér z elektrickej zásuvky a počítača, odpojte modem zo zásuvky na stene a počítača a odpojte všetky vonkajšie káble od počítača.
- UPOZORNENIE:** Použitie nekompatibilnej batérie môže zvýšiť riziko požiaru alebo výbuchu. Batériu vymieňajte iba za kompatibilnú batériu od spoločnosti Dell. Batéria je určená na používanie v počítači Dell™. Vo svojom počítači nepoužívajte batérie z iných počítačov.

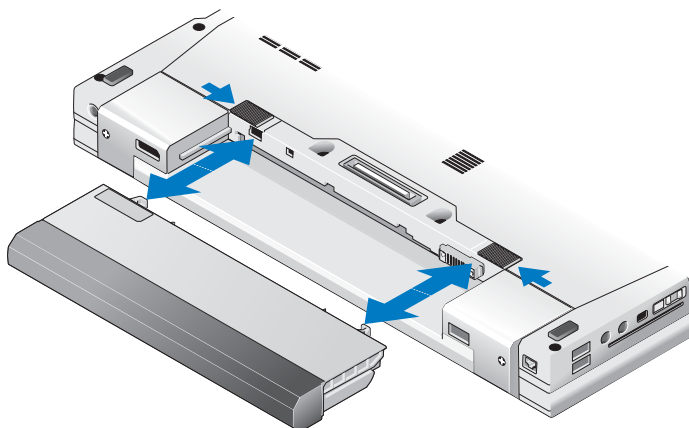

# Lokalizátor bezdrôtových sietí Wireless Switch a Dell™ Wi-Fi Catcher™



ikona vypínača bezdrôtových rozhraní







ikona lokalizátora bezdrôtových sietí Dell Wi-Fi Catcher

Vypínač bezdrôtových rozhraní použite na aktiváciu alebo zablokovanie bezdrôtových sieťových zariadení a Wi-Fi Catcher Network Locator na lokalizáciu bezdrôtových sietí. Viac informácií o vypínači bezdrôtového rozhrania nájdete v *Technologickej príručke Dell* na vašom počítači alebo na adrese **support.dell.com**. Informácie o pripojení na Internet nájdete v časti „Pripojenie na Internet“ na strane 16.



# Ako si nastaviť počítač

## Rýchle nastavenie

-  **UPOZORNENIE:** Pred tým, než pristúpite k vykonaniu akýchkoľvek postupov v tejto časti, osvojte si bezpečnostné pokyny, ktoré boli dodané s vaším počítačom.
  -  **UPOZORNENIE:** Sieťový adaptér funguje s elektrickými zásuvkami na celom svete. Elektrické zásuvky a rozvodky sa však v rôznych krajinách líšia. Používanie nekompatibilného kábla alebo nevhodné pripojenie kábla na elektrickú rozvodku alebo zásuvku môže spôsobiť požiar alebo poškodenie zariadenia.
  -  **OZNÁMENIE:** Pri odpájaní kábla sieťového adaptéru od počítača uchopte zástrčku, nie samotný kábel, a silno ju potiahnite, no s citom, aby ste predišli poškodeniu kábla. Pri navíjaní sieťového kábla adaptéru dodržujte uhol zásuvky na sieťovom adaptéri, aby ste predišli poškodeniu kábla.
  -  **POZNÁMKA:** Niektoré zariadenia nemusia tvoriť súčasť dodávky, ak ste si ich neobjednali.
- 1 Sieťový adaptér zapojte do zásuvky sieťového adaptéra na počítači a do elektrickej zásuvky.

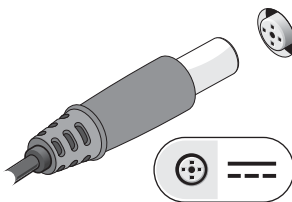

**2** Pripojte sieťový kábel.

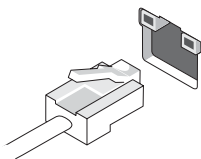

**3** Pripojte USB zariadenia, napr. myš alebo klávesnicu.

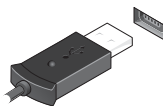

**4** Pripojte zariadenia IEEE 1394, ako napr. prehrávač DVD.

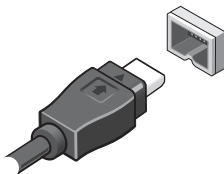

- 5 Otvorte obrazovku počítača a zapnite počítač stlačením vypínača napájania.



**POZNÁMKA:** Odporúča sa, aby ste pred inštalovaním kariet alebo pripájaním počítača k dokovaciemu zariadeniu alebo inému externému zariadeniu, napr. tlačiarne, aspoň raz zapli a vypili počítač.

- 6 Počítač pripojte na Internet. Viac informácií nájdete v „Pripojenie na Internet“ na strane 16.

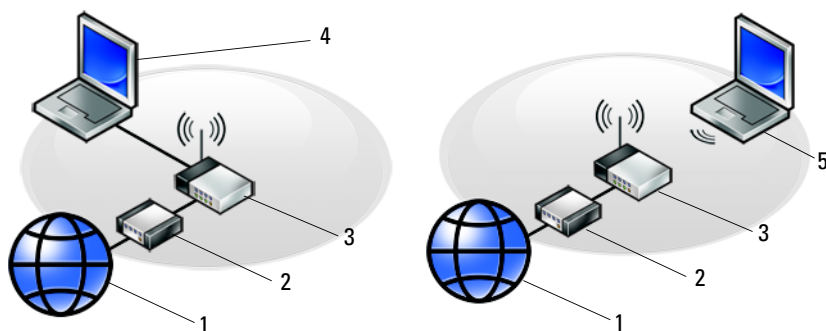

- 1 Internetová služba  
3 bezdrôtový smerovač  
5 prenosný počítač s *bezdrôtovým* pripojením

- 2 kábel alebo modem DSL  
4 prenosný počítač s *drôtovým* pripojením

# Pripojenie na Internet

 **POZNÁMKA:** ISP a ponuky ISP sa v jednotlivých krajinách odlišujú.

Ak sa chcete pripojiť na Internet, budete potrebovať modem alebo sieťové pripojenie a poskytovateľa internetových služieb (ISP). *Ak používate telefonické pripojenie*, pripojte telefónnu linku k zásuvke pre modem na počítači a k telefónnej zásuvke ešte predtým, než nastavíte pripojenie na Internet. *Ak používate pripojenie DSL alebo pripojenie káblovým/satelitným modemom*, vyžiadajte si pokyny o nastavení od svojho poskytovateľa internetových služieb (ISP) alebo mobilných služieb.

## Nastavenie pripojenia na Internet

Pri nastavení pripojenia na Internet, prostredníctvom poskytovateľa internetových služieb (ISP) so skratkou na pracovnej ploche postupujte nasledovne:

- 1 Uložte a zavrite všetky otvorené súbory a ukončíte všetky otvorené programy.
- 2 Dvakrát kliknite na ikonu ISP na pracovnej ploche operačného systému Microsoft® Windows®.
- 3 Pri dokončení nastavenia postupujte podľa pokynov na obrazovke.

Ak na pracovnej ploche nemáte ikonu ISP alebo chcete nastaviť internetové pripojenie s iným poskytovateľom internetových služieb (ISP), vykonajte kroky v príslušnej časti uvedenej nižšie.

 **POZNÁMKA:** Ak sa nedokážete pripojiť na Internet, pozrite si *Technologickú príručku Dell*. Ak sa vám už v minulosti podarilo pripojiť, je možné, že ISP má výpadok služby. Obráťte sa na ISP a overte stav poskytovania služieb alebo sa neskôr skúste pripojiť znova.

 **POZNÁMKA:** Majte pripravené informácie o ISP. Ak nemáte poskytovateľa internetových služieb (ISP), pozrite si sprievodcu **Pripojenia na Internet** pomocou funkcie Microsoft® Windows® **Start** v ponuke **Pomoc a technická podpora**.



## Microsoft® Windows® XP Operačný systém

- 1 Uložte a zavrite všetky otvorené súbory a ukončíte všetky otvorené programy.
- 2 Kliknite na **Štart** → **Internet Explorer** → **Pripojenie na Internet**.
- 3 V ďalšom okne kliknite na príslušnú možnosť:
  - Ak nemáte ISP, kliknite na možnosť **Vybrať zo zoznamu poskytovateľov internetových služieb (ISP)**.
  - Ak ste už dostali informácie o inštalácii od ISP, ale nedostali ste inštalačné CD, kliknite na možnosť **Pripojenie nastaviť manuálne**.
  - Ak máte inštalačné CD, kliknite na **Použiť CD, ktoré som dostal od ISP**.
- 4 Kliknite na položku **Ďalej**.

Ak ste v krok 3 zvolili **Pripojenie nastaviť manuálne**, pokračujte krok 5. Inak pri dokončení nastavenia postupujte podľa pokynov na obrazovke.



**POZNÁMKA:** Ak neviete, ktorý typ pripojenia máte zvoliť, kontaktuje vášho ISP.

- 5 Kliknite na vhodnú možnosť v bode **Ako sa chcete pripojiť na internet?** a kliknite na **Ďalej**.
- 6 Pri dokončení inštalácie postupujte podľa informácií, ktoré vám o inštalácii poskytol váš ISP.

## Microsoft Windows Vista®

- 1 Uložte a zavrite všetky otvorené súbory a ukončíte všetky otvorené programy.
- 2 Kliknite na tlačidlo Štart Windows Vista  → **Ovládací panel**
- 3 V časti **Sieť a Internet** kliknite na položku **Pripojenie na Internet**.
- 4 V okne **Pripojenie na Internet** kliknite buď na **Široké pásmo (PPPoE)** alebo **Telefonické pripojenie**, podľa toho, ako sa chcete pripojiť:
  - Ak chcete používať DSL, satelitný modem, káblový TV modem alebo technológiu bezdrôtového pripojenia Bluetooth, zvolte **Široké pásmo**.
  - Ak chcete používať telefonický modem alebo ISDN, zvolte **Telefonické pripojenie**.



**POZNÁMKA:** Ak neviete, ktorý typ pripojenia máte vybrať, kliknite na položku **Poradiť pri výbere** alebo sa obráťte na svojho ISP.

- 5 Pri dokončení nastavenia postupujte podľa pokynov na obrazovke a používajte informácie poskytnuté vašim ISP.

# Prenos informácií do nového počítača

## Microsoft® Windows® XP Operačný systém

Windows XP poskytuje na presun dát zo zdrojového do nového počítača nástroj Sprievodca prenosom súborov a nastavení.

Dáta môžete prenášať do nového počítača prostredníctvom sieťového alebo sériového pripojenia, alebo ich môžete uložiť na odpojiteľný nosič, napr. zapisovateľné CD.



**POZNÁMKA:** Informácie zo starého do nového počítača môžete prenášať priamym pripojením sériového kábla do portov pre vstup/výstup (V/V) na počítačoch. Pokyny o inštalácii priameho káblového pripojenia medzi dvomi počítačmi nájdete v článku č. 305621 informačnej databázy Microsoft s názvom *Ako nastaviť priame káblové spojenie medzi dvoma počítačmi vo Windows XP*. V určitých krajinách nemusí byť táto informácia k dispozícii.

Na prenos informácií do nového počítača musíte spustiť nástroj Sprievodca prenosom súborov a nastavení.

## Spustenie nástroja Sprievodca prenosom súborov a nastavení pomocou nosiča Operačný systém



**POZNÁMKA:** Tento postup si vyžaduje nosič *Operačný systém*. Tento nosič je voliteľný a s niektorými počítačmi sa nemusí dodávať.

Na prípravu nového počítača na prenos súborov vykonajte tieto kroky:

- 1 Otvorte nástroj Sprievodca prenosom súborov a nastavení: kliknite na **Štart**→ **Všetky programy**→ **Príslušenstvo**→ **Systémové nástroje**→ **Sprievodca prenosom súborov a nastavení**.
- 2 Keď sa zobrazí uvítacia obrazovka **Sprievodca prenosom súborov a nastavení**, kliknite na **Ďalej**.
- 3 Na obrazovke **Ktorý počítač je to?** kliknite na **Nový počítač**→ **Ďalej**.
- 4 Na obrazovke **Máte CD nosič Windows XP?** kliknite na možnosť **Použijem sprievodcu z CD nosiča Windows XP**→ **Ďalej**.
- 5 Keď sa na obrazovke zobrazí **Teraz prejdite na starý počítač**, prejdite na starý, alebo zdrojový počítač. Teraz *ne*klikajte na **Ďalej**.

Na skopírovanie dát zo starého počítača vykonajte tieto kroky:

- 1 Do starého počítača vložte nosič *Operačný systém Windows XP*.
- 2 Na obrazovke **Vitajte v Microsoft Windows XP** kliknite na položku **Vykonať doplnkové úlohy**.
- 3 Pri otázke **Čo chcete urobiť?**, kliknite na **Preniesť súbory a nastavenia** → **Ďalej**.
- 4 Na obrazovke **Ktorý počítač je to?** kliknite na **Starý počítač** → **Ďalej**.
- 5 Na obrazovke **Vybrať metódu prenosu** kliknite na želanú metódu prenosu.
- 6 Na obrazovke **Čo chcete preniesť?** zvolte položky, ktoré chcete preniesť, a kliknite na **Ďalej**.  
Po skopírovaní informácií sa zobrazí obrazovka **Dokončovanie fázy zbierania informácií**.
- 7 Kliknite na položku **Dokončiť**.

Na prenos dát do nového počítača vykonajte nasledujúce kroky:

- 1 Na obrazovke **Teraz prejdite na starý počítač** na novom počítači kliknite na **Ďalej**.
- 2 Na obrazovke **Kde sa nachádzajú súbory a nastavenia?** zvolte metódu, ktorú ste si vybrali pre prenos nastavení a súborov, a kliknite na **Ďalej**.  
Sprievodca sa týka zozbieraných súborov a nastavení v počítači.
- 3 Na obrazovke **Dokončené**, kliknite **Dokončené** a reštartujte počítač.

## Spustenie nástroja Sprievodca prenosom súborov a nastavení bez nosiča Operačný systém

Na spustenie nástroja Sprievodca prenosom súborov a nastavení bez nosiča *Operačný systém* si musíte vytvoriť disk so sprievodcom, ktorý vám umožní vytvoriť zálohovaný obrazový súbor na odpojiteľný nosič.

Na vytvorenie disku so sprievodcom použite nový počítač so systémom Windows XP a vykonajte nasledovné kroky:

- 1 Otvorte nástroj Sprievodca prenosom súborov a nastavení: kliknite na **Štart**→ **Všetky programy**→ **Príslušenstvo**→ **Systémové nástroje**→ **Sprievodca prenosom súborov a nastavení**.
- 2 Keď sa zobrazí uvítacia obrazovka **Sprievodca prenosom súborov a nastavení**, kliknite na **Ďalej**.
- 3 Na obrazovke **Ktorý počítač je to?** kliknite na **Nový počítač**→ **Ďalej**.
- 4 Na obrazovke **Máte CD nosič Windows XP?** kliknite na možnosť **Chcem vytvoriť disk so sprievodcom na nasledujúcej jednotke**→ **Ďalej**.
- 5 Vložte odpojiteľný nosič, napr. zapisovateľný CD a kliknite na **OK**.
- 6 Keď dokončíte vytváranie disku a zobrazí sa správa *Teraz prejdite na starý počítač*, *neklikajte* na **Ďalej**.
- 7 Prejdite na starý počítač.

Na skopírovanie dát na starom počítači vykonajte kroky:

- 1 Do starého počítača vložte disk so sprievodcom a kliknite na **Štart**→ **Spustiť**.
- 2 V poli **Otvoriť** v okne **Spustiť** nájdite cestu pre **fastwiz** (rýchleho sprievodcu) (na príslušnom odpojiteľnom nosiči) a kliknite na **OK**.
- 3 Na uvítacej obrazovke **Sprievodca prenosom súborov a nastavení** kliknite na **Ďalej**.
- 4 Na obrazovke **Ktorý počítač je to?** kliknite na **Starý počítač**→ **Ďalej**.
- 5 Na obrazovke **Vybrať metódu prenosu** kliknite na želanú metódu prenosu.
- 6 Na obrazovke **Čo chcete preniesť?** zvolte položky, ktoré chcete preniesť, a kliknite na **Ďalej**.

Po skopírovaní informácií sa zobrazí obrazovka **Dokončovanie fázy zbierania informácií**.

- 7 Kliknite na položku **Dokončiť**.

Na prenos dát do nového počítača vykonajte nasledujúce kroky:

- 1 Na obrazovke **Teraz prejdite na starý počítač** na novom počítači kliknite na **Ďalej**.
- 2 Na obrazovke **Kde sa nachádzajú súbory a nastavenia?** zvolte metódu, ktorú ste si vybrali pre prenos nastavení a súborov, a kliknite na **Ďalej**. Postupujte podľa pokynov na obrazovke.

Sprievodca načíta zozbierané súbory a nastavenia a aplikuje ich na nový počítač.

Po aplikovaní všetkých nastavení a súborov sa zobrazí obrazovka **Dokončené**.

- 3 Kliknite na **Dokončené** a reštartujte nový počítač.



**POZNÁMKA:** Viac informácií o tomto postupe nájdete na adrese **support.dell.com** č. dokumentu 154781 (*Aké sú rôzne spôsoby prenosu súborov zo starého do nového počítača Dell™ pri použití operačného systému Microsoft® Windows® XP?*).



**POZNÁMKA:** Prístup do informačnej databázy Dell™ nemusí byť v niektorých krajinách k dispozícii.

## Microsoft Windows Vista®

- 1 Kliknite na tlačidlo Štart vo Windows Vista  a potom kliknite na položku **Preniesť súbory a nastavenia** → **Spustiť jednoduchú migráciu systému**.
- 2 V dialógovom okne **Kontrola používateľských kont** kliknite na položku **Pokračovať**.
- 3 Kliknite na položku **Začať nový prenos** alebo **Pokračovať v prebiehajúcom prenose**.
- 4 Postupujte podľa pokynov na obrazovke sprievodcu Jednoduchá migrácia systému.



## Technické údaje

 **POZNÁMKA:** Ponuka sa môže líšiť podľa regiónu. Ďalšie informácie týkajúce sa konfigurácie vášho počítača získate kliknutím na **Štart** → **Pomoc a technická podpora** a potom zvolíte možnosť pre prezeranie informácií o vašom počítači.

---

### Procesor

---

Typ procesora	procesor Intel® Core™ 2 Duo
Cache 2. úrovne (L2)	6 MB
Frekvencia zbernice prednej strany	1067 MHz

---

### Skladovanie

---

Pevný disk	SATA
Druhý pevný disk	optické zariadenie v šachte pre médiá

---

### Informácie o systéme

---

Chipset	Intel 45 Express
Šírka dátovej zbernice	64 bit
Šírka zbernice DRAM	64 bit
Šírka adresnej zbernice procesora	36 bit
Flash EPROM	SPI 32 Mbitov
Zbernica PCI (len diskretná grafika)	x16 PCIe

---

**Karta PC Card**

---

Radič CardBus	Ricoh R5C847
Zásuvka na kartu PC Card	jedna (podporuje jednu kartu typu I alebo typu II)
Podporované karty	3,3 V and 5 V
Veľkosť zásuvky na kartu PC Card	80 kolíkov

---

**ExpressCard**

---

**POZNÁMKA:** Zásuvka ExpressCard je určená iba pre karty ExpressCard. Nepodporuje karty PC Cards.

Zásuvka ExpressCard	Zásuvka na ExpressCard (podporuje rozhranie USB aj PCIe)
Podporované karty	ExpressCard/54 a ExpressCard/34 formáty

---

**Čítačka pamätevej karty Secure Digital (SD)**

---

Podporované karty	SD, SDIO, SD HC, Mini SD (s redukciou) MMC, MMC+, Mini MMC (s redukciou)
-------------------	---

---

**Pamäť**

---

Zásuvka na pamäťový modul	2 pričky DIMM
Konfigurácie pamäti	512 MB (1 DIMM) 1 GB (1 DIMM alebo 2 DIMMy) 2 GB (1 DIMM alebo 2 DIMMy) 4 GB (1 DIMM alebo 2 DIMMy, len Microsoft® Windows Vista®) 8 GB (2 DIMMy, len Windows Vista)
Typ pamäte	DDR II 667 MHz a 800 MHz (ak je podporovaná kombináciou čipovej sady a procesora); iba pamäť nie-ECC



---

## Pamäť (pokračovanie)

---

Minimálna pamäť	512 MB (1 DIMM)
Maximálna pamäť	8 GB (len Windows Vista)

**POZNÁMKA:** Dvojkanálové širokopásmové operácie si vyžadujú, aby pamäťové pozície boli obsadené modulmi rovnakej veľkosti.

**POZNÁMKA:** Pamäť, ktorá sa zobrazuje, neodráža celú inštalovanú pamäť, lebo časť pamäte je vyhradená pre systémové súbory.

---

## Zásuvky

---

Audio	zásuvka na mikrofón, stereo zásuvka na slúchadlá/reproduktory
IEEE 1394a	4-košíková zásuvka
V/V zásuvky	univerzálna čítačka SD podporuje SD, SDIO, SD-HC, Mini-SD (s redukciou) MMC, MMC+, Mini-MMC (s redukciou) zásuvka pre jednu 54 mm alebo 34 mm kartu ExpressCard jedna zásuvka CardBus/PCMCIA integrovaná čítačka karty smart-card
Podpora karty Mini-Card (vnútorné rozširujúce priechy)	jedna zásuvka vyhradená pre kartu Half-Mini-Card na bezdrôtovú lokálnu sieť (WLAN) jedna zásuvka vyhradená pre kartu Full-Mini-Card na mobilnú širokopásmovú sieť WWAN (wide area network) jedna zásuvka pre kartu Full-Mini-Card slot pre bezdrôtovú osobnú sieť (WPAN, bezdrôtová technológia Bluetooth®, alebo ultraširoké pásmo [UWB]) zásuvka WWAN alebo WPAN pre kartu Full-Mini-Card sa môže použiť aj pre Intel Flash Cache
Panel médií	podporuje komponenty E-Family a E-Module
Modem	zásuvka RJ-11
Sieťové rozhranie	zásuvka RJ-45

---

### Zásuvky (pokračovanie)

---

USB, eSATA	tri zásuvky USB 2.0 so zdieľaným napájaním vonkajších zariadení do 2 A jedna zásuvka USB 2.0/eSATA so zdieľaným napájaním vonkajšieho zariadenia do 2 A
Video	DisplayPort podporuje HDMI a DVI cez hardvérový kľúč

---

### Komunikačné rozhrania

---

Modem:	interný modem
Sieťové rozhranie	Sieťové rozhranie LAN Ethernet 10/100/1000 mbit/s na systémovej doske
Bezdrôtové rozhrania	WLAN Mobilná širokopásmová sieť Bezdrôtová technológia Bluetooth® WI-MAX Technológia ultraširokého pásma
Mobilná širokopásmová sieť	Full-Mini-Card
GPS	Mobilná širokopásmová karta Mini-Card alebo karta Mini-Card iba na GPS

---

### Video

---

**POZNÁMKA:** Váš počítač Dell™ má možnosti integrovaného aj diskrétného videa.

Typ videa	integrovaný a diskrétny na systémovej doske, hardvérovo zrýchlený
Dátová zbernica	integrované video alebo grafická karta PCI-E x16
Video radič	Intel Extreme (integrovaný) nVIDIA Quadro NVS 160M (diskrétno)
Videopamäť	do 256 MB (integrovaná) 256-MB vyhradená (diskrétna)
Video výstup	VGA, DisplayPort

---

## Video (pokračovanie)

---

Vonkajšia podpora	VGA DisplayPort DVI (redukcia DisplayPort alebo cez E-Port) HDMI (redukcia DisplayPort)
-------------------	--

---

## Audio

---

Typ audia	dvojkanálové audio s vysokou rozlišovacou schopnosťou (Azalia)
Zvukový kodek	IDT 92HD71B
Stereo konverzia	24-bitová (analog-digital a digital-analog)
Rozhrania:	
Interné	interný audio kodek s vysokou rozlišovacou schopnosťou (Azalia)
Externé	zásuvka na mikrofón, zásuvky na stereofónne slúchadlá/reproduktory
Reproduktory	dva 1-W reproduktory s impedanciou 4 ohmy
Interný zosilňovač pre reproduktory	1 W na kanál pri 4 ohmoch
Vnútorý mikrofón	jeden digitálny mikrofón
Ovládanie hlasitosti	tlačidlá na ovládanie hlasitosti a vypnutie zvuku

---

## Displej

---

Typ (aktívny maticový TFT)	WXGA, WXGA+, WUXGA
Rozmery:	391 mm (15,4 palca), širokouhlý formát (pomer 16:10)
Maximálna rozlišovacia schopnosť:	
WXGA CCFL	1280 x 800 s 18-bitovou farbou (262 K)
WXGA+ WLED	1440 x 900 s 18-bitovou farbou (262 K)
WUXGA 2-CCFL	1920 x 1200 s 18-bitovou farbou (262 K)
Snímkový kmitočet	60 Hz

---

## Displej (pokračovanie)

---

Prevádzkový uhol	0° (zatvorený) až 160° (s výnimkou, keď je v dokovacej stanici)
Pozorovacie uhly:	
Vodorovný	WXGA: 40/40° WXGA+: 55/55° WUXGA: 55/55°
Zvislý	WXGA: 15/30° WXGA+: 45/45° WUXGA: 45/45°
Rozstup pixelov:	WXGA: 0,2373 WXGA+: 0,2109 WUXGA: 0,1725
Typická spotreba energie (panel s podsvietením):	WXGA: 6,2 W (max.) bez strát meniča napätia WXGA+: 5,8 W (max.) WUXGA: 13,0 W (max.)

---

## Klávesnica

---

Počet klávesov	83 (U.S. a Kanada); 84 (Európa); 87 (Japonsko)
Rozloženie	QWERTY/AZERTY/Kanji
Veľkosť	plná veľkosť (klávesy o výške 19 mm)

---

## Dotykový panel

---

Rozlišovacia schopnosť polohy v smere osí X/Y (grafický stolový režim)	240 cpi
Veľkosť:	
Šírka	citlivá plocha snímača 65,8-mm (2,59 palca)
Výška	38,5-mm (1,52 palca) obdĺžnik

---

## Batéria

---

Typy	4-článková „inteligentná“ lítium ión 6-článková „inteligentná“ lítium ión 9-článková „inteligentná“ lítium ión 12-článková „inteligentná“ lítium-polymérová
------	--

Rozmery, 4-článkové „inteligentné“ lítium-iónové batérie:

Hĺbka	206 mm (8,11 palca)
Výška	19,8 mm (0,78 palca)
Šírka	47,0 mm (1,85 palca)
Hmotnosť	0,24 kg (0,53 lb)

Rozmery, 6-článkové „inteligentné“ lítium-iónové batérie:

Hĺbka	206 mm (8,11 palca)
Výška	19,8 mm (0,78 palca)
Šírka	47,0 mm (1,85 palca)
Hmotnosť	0,33 kg (0,73 lb)

Rozmery, 9-článkové „inteligentné“ lítium-iónové batérie:

Hĺbka	208 mm (8,67 palca)
Výška	22,3 mm (0,88 palca)
Šírka	68,98 mm (2,70 palca)
Hmotnosť	0,51 kg (1,12 lb)

Rozmery, 12-článkové „inteligentné“ lítium-polymérové batérie:

Hĺbka	14,48 mm (0,57 palca)
Výška	217,24 mm (8,55 palca)
Šírka	322,17 mm (12,68 palca)

Napätie batérie 11,1 VDC

---

## Batéria (pokračovanie)

---

Watthodiny:

4-článková hlavná batéria	35Wh, 2,6 Ah
6-článková hlavná batéria	56Wh, 2,6 Ah
9-článková vysokokapacitná batéria	85Wh, 2,6 Ah (šachta na batériu) (voliteľná)

**POZNÁMKA:** Prevádzková doba batérie sa mení v závislosti od prevádzkových podmienok a za určitých podmienok sa môže v prípade veľkých nárokov na odber výrazne skrátiť.

Nabíjacia doba (približná):

Pri vypnutom počítači	za 1 hodinu alebo menej až do 80% kapacity
Životnosť (približná)	až do 500 cyklov

Teplotný rozsah:

Prevádzkový stav	0° až 40°C (32° až 104°F)
Skladovanie	-10° až 65°C (14° až 149°F)
Gombíková batéria	CR-2032

---

## Sieťový adaptér

---

Typy	65-W cestovný adaptér 90-W sieťový adaptér 130-W Dell adaptér PA-4E
Vstupné napätie	100–240 VAC
Frekvencia	50–60 Hz
Výstupné napätie	19,5 VDC
65-W cestovný adaptér	
Vstupný prúd	1,5 A
Výstupný prúd	3,34 A
90W sieťový adaptér	
Vstupný prúd	1,5 A
Výstupný prúd	4,62 A

---

## Sietový adaptér (pokračovanie)

---

130W Dell adaptér PA-4E

Vstupný prúd 2,5 A

Výstupný prúd 6,7 A

Rozmery

Výška 70,22 mm (2,76 palca)

Šírka 146,64 mm (5,77 palca)

Hĺbka 16,3 mm (0,64 palca)

Teplotný rozsah:

Prevádzkový stav 0° až 35°C (32° až 95°F)

Skladovanie -40° až 65°C (-40° až 149°F)

---

## Fyzikálne vlastnosti

---

Výška 27 mm (1,06 palca)  
33,3 mm (1,31 palca)

Šírka 358 mm (14,1 palca)

Hĺbka 244 mm (9,61 palca)

Hmotnosť 2,57 kg (5,69 lb) so 6-článkovou batériou  
a optickou jednotkou

2,46 kg (5,41 lb) so 6-článkovou batériou  
a bez optickej jednotky

---

## Nároky na prostredie

---

Teplotný rozsah:

Prevádzkový stav 0° až 35°C (32° až 95°F)

Skladovanie -40° až 65°C (-40° až 149°F)

Relatívna vlhkosť (maximálna):

Prevádzkový stav 10% až 90% (nekondenzujúca)

Skladovanie 5% až 95% (nekondenzujúca)

---

## Nároky na prostredie (pokračovanie)

---

Maximálne vibrácie (pri použití náhodného vibračného spektra, ktoré simuluje prostredie používateľa):

Prevádzkový stav	0,66 GRMS
Skladovanie	1,3 GRMS

Maximálny náraz (meraný s pevným diskom v prevádzkovom stave a polovičným sínusovým impulzom s trvaním 2 ms pri prevádzke). Taktiež merané s pevným diskom v polohe so zaparkovanými hlavami a polovičným sínusovým impulzom s trvaním 2 ms):

Prevádzkový stav	143 G
Skladovanie	163 G

Nadmorská výška (maximálna):

Prevádzkový stav	-15,2 až 3048 m (-50 až 10 000 ft)
Skladovanie	-15,2 až 3048 m (-50 až 10 000 ft)



# Odstraňovanie problémov

**!** **UPOZORNENIE:** Aby ste predišli pravdepodobnému zásahu elektrickým prúdom, úrazu spôsobenému pohybom lamiel ventilátora alebo iným možným zraneniam, pred otvorením krytu vždy odpojte počítač od elektrickej siete.

**!** **UPOZORNENIE:** Skôr ako začnete s ktorýmkoľvek postupom v tejto časti, osvojte si bezpečnostné pokyny, ktoré boli dodané s vaším počítačom.

## Nástroje

### Kontroly napájania

Dvojfarebná kontrolka vypínača napájania, umiestnená na prednej strane počítača, svieti a bliká alebo ostane zhasnutá, čím indikuje rôzne stavy. Ak svetlo týchto kontroliek napájania:

Správanie kontrolky napájania	Indikácia
Nesvieti	Počítač je buď vypnutý alebo nie je napájaný.
Ak kontrolka napájania svieti neprerušovane na modro a počítač neodpovedá	Displej je pripojený a pravdepodobne nie je napájaný.
Bliká modrá	Počítač je v režime spánku. Stlačte kláves na klávesnici, pohnite myšou, alebo stlačte vypínač napájania, čím obnovíte normálnu činnosť.
Bliká oranžová	Počítač je napájaný prúdom, zariadenie, ako pamäťový modul alebo grafická karta, môže nesprávne fungovať alebo je nesprávne nainštalované.
Neprerušovaná žltá	Môže byť problém s napájaním alebo nefunguje niektoré vnútorné zariadenie.

## Zvukové signály

Počas spúšťania môže počítač vydávať viacero zvukových signálov, ak monitor nemôže zobrazit' chyby alebo problémy. Tento súbor signálov, nazývaný zvukový kód, identifikuje problém. Jeden možný zvukový signál pozostáva z opakovaných troch krátkych pípnutí. Tento zvukový signál oznamuje, že počítač narazil na možný problém základnej dosky.

Ak počítač vydáva signál pri spúšťaní:

- 1 Zapíšte zvukový signál.
- 2 Spustite nástroj Dell™ Diagnostics a identifikujte závažnejšiu príčinu (pozrite „Dell Diagnostics“ na strane 45).

Kód (opakov. krátke pípnutia)	Popis	Navrhovaná pomoc
1	Chyba kontrolného súčtu BIOS. Možné zlyhanie základnej dosky.	Kontaktujte Dell.
2	Neboli detegované žiadne pamäťové moduly	<ol style="list-style-type: none"><li>1 Ak máte nainštalované dva alebo viac pamäťových modulov, odstráňte moduly, preinštalujte jeden modul (pozrite si <i>Servisná príručka</i> na adrese <a href="http://support.dell.com">support.dell.com</a>) a potom reštartujte počítač. Ak sa počítač spustí normálne, preinštalujte ďalší modul. Pokračujte, kým neidentifikujete chybný modul alebo nepreinštalujete všetky moduly bez chyby.</li><li>2 Ak je to možné, do počítača nainštalujte dobrú pamäť toho istého typu (pozrite <i>Servisná príručka</i> na adrese <a href="http://support.dell.com">support.dell.com</a>).</li><li>3 Ak problém pretrváva, obráťte sa na spoločnosť Dell.</li></ol>
3	Možné zlyhanie systémovej dosky	Kontaktujte Dell.

Kód (opakov. krátke pípnutia)	Popis	Navrhovaná pomoc
4	Chyba čítania/zápisu RAM	<p><b>1</b> Ubezpečte sa, že neexistujú žiadne špeciálne požiadavky pamäťového modulu/umiestnenia pamäťovej zásuvky (pozrite <i>Servisná príručka</i> na adrese <a href="http://support.dell.com">support.dell.com</a>).</p> <p><b>2</b> Overte si, že pamäťové moduly, ktoré inštalujete, sú kompatibilné s počítačom (pozrite <i>Servisná príručka</i> na adrese <a href="http://support.dell.com">support.dell.com</a>).</p> <p><b>3</b> Ak problém pretrváva, obráťte sa na spoločnosť Dell.</p>
5	Zlyhanie hodín skutočného času. Možná chyba batérie alebo základnej dosky.	<p><b>1</b> Vymeňte batériu (pozrite <i>Servisná príručka</i> na adrese <a href="http://support.dell.com">support.dell.com</a>).</p> <p><b>2</b> Ak problém pretrváva, obráťte sa na spoločnosť Dell.</p>
6	Chyba video testu BIOS	Kontaktujte Dell.
7	Chyba video testu vyrovnávacej pamäte procesora	Kontaktujte Dell.

## Chybové hlásenia



**UPOZORNENIE:** Skôr ako začnete s ktorýmkoľvek postupom v tejto časti, osvojte si bezpečnostné pokyny, ktoré boli dodané s vaším počítačom.

Ak hlásenie nie je v zozname, pozrite si dokumentáciu k operačnému systému alebo programu, ktorý bežal, keď sa hlásenie zobrazilo.

**AUXILIARY DEVICE FAILURE (ZLYHANIE PRÍDAVNÉHO ZARIADENIA)** — Dotykový panel alebo externá myš môže mať poruchu. V prípade externej myši skontrolujte prípojný kábel. Povoľte možnosť **Polohovacie zariadenie** v programe Nastavenie systému. Pozrite si *Servisná príručka* na adrese [support.dell.com](http://support.dell.com), kde nájdete ďalšie informácie. Ak problém pretrváva, obráťte sa na Dell (pozrite „Kontakty na spoločnosť Dell“ na strane 69).

**BAD COMMAND OR FILE NAME (CHYBNÝ PRÍKAZ ALEBO NÁZOV SÚBORU)** — Skontrolujte, či ste príkaz zadali správne, na správne miesta dali medzery a použili správnu cestu.

**CACHE DISABLED DUE TO FAILURE (VYROVNÁVACIA PAMÄŤ DEAKTIVOVANÁ KVÔLI ZLYHANIU)** — Zlyhanie primárnej internej vyrovnávacej pamäte procesora. Kontaktujte Dell (pozrite „Kontakty na spoločnosť Dell“ na strane 69).

**CD DRIVE CONTROLLER FAILURE (ZLYHANIE RADIČA JEDNOTKY CD)** — Jednotka CD neodpovedá na príkazy počítača.

**DATA ERROR (CHYBA ÚDAJOV)** — Pevná jednotka nedokáže prečítať dáta.

**DECREASING AVAILABLE MEMORY (UBÚDANIE DOSTUPNEJ PAMÄTE)** — Jeden alebo niekoľko pamäťových modulov môže byť chybných alebo sú nesprávne nasadené. Opätovne nainštalujte pamäťové moduly. V prípade potreby ich vymeňte. Pozrite si *Servisná príručka* na adrese [support.dell.com](http://support.dell.com), kde nájdete ďalšie informácie.

**DISK C: FAILED INITIALIZATION (NEPODARILO SA INICIALIZOVAŤ DISK C:)** — Nepodarilo sa inicializovať pevný disk. Spustite testy pevného disku v nástroji Dell Diagnostics (pozrite „Dell Diagnostics“ na strane 45).

**DRIVE NOT READY (JEDNOTKA NIE JE PRIPRAVENÁ)** — Operácia si vyžaduje, aby v šachte bol pevný disk skôr, ako sa bude pokračovať. Do šachty na pevný disk nainštalujte pevný disk. Pozrite si *Servisná príručka* na adrese [support.dell.com](http://support.dell.com), kde nájdete ďalšie informácie.

**ERROR READING PCMCIA CARD (CHYBA PRI ČÍTANÍ KARTY PCMCIA)** — Počítač nedokáže identifikovať kartu ExpressCard. Opätovne vložte kartu alebo vyskúšajte inú kartu. Pozrite si *Servisná príručka* na adrese [support.dell.com](http://support.dell.com), kde nájdete ďalšie informácie.

**EXTENDED MEMORY SIZE HAS CHANGED (VEĽKOSŤ ROZŠÍRENEJ PAMÄTE SA ZMENILA)** — Veľkosť pamäte zaznamenaná v pamäti NVRAM nezodpovedá pamäti inštalovanej v počítači. Reštartujte počítač. Ak sa chyba opäť vyskytne, obráťte sa na spoločnosť Dell (pozrite „Kontakty na spoločnosť Dell“ na strane 69).

**THE FILE BEING COPIED IS TOO LARGE FOR THE DESTINATION DRIVE (KOPÍROVANÝ SÚBOR JE PRÍLIŠ VEĽKÝ PRE CIEĽOVÝ DISK)** — Súbor, ktorý sa pokúšate skopírovať, je príliš veľký na to, aby sa zmestil na disk, alebo disk je plný. Pokúste sa súbor prekopírovať na iný disk alebo použite disk s väčšou kapacitou.

**A FILENAME CANNOT CONTAIN ANY OF THE FOLLOWING CHARACTERS (NÁZOV SÚBORU NEMÔŽE OBSAHOVAŤ NIEKTORÝ Z NASLEDUJÚCICH ZNAKOV): \ / : \* ? " < > | —** V názvoch súborov tieto znaky nepoužívajte.

**GATE A20 FAILURE (ZLYHANIE HRADLA A20)** — Niektorý pamäťový modul môže byť uvoľnený. Opätovne nainštalujte pamäťové moduly. V prípade potreby ich vymeňte. Pozrite si *Servisná príručka* na adrese **support.dell.com**, kde nájdete ďalšie informácie.

**GENERAL FAILURE (VŠEOBECNÁ CHYBA)** — Operačný systém nie je schopný príkaz vykonať. Hlásenie je obvykle nasledované špecifickou informáciou—napríklad Printer out of paper (V tlačiarni nie je papier). Vykonajte príslušný úkon.

**HARD-DISK DRIVE CONFIGURATION ERROR (CHYBA KONFIGURÁCIE JEDNOTKY PEVNÉHO DISKU)** — Počítač nemôže identifikovať typ disku. Vypnite počítač, vyberte pevný disk (pozrite *Servisná príručka* na adrese **support.dell.com**) a počítač nabootujte z CD. Potom počítač vypnite, pevný disk opätovne nainštalujte a počítač reštartujte. Spustíte testy pevného disku v nástroji Dell Diagnostics (pozrite „Dell Diagnostics“ na strane 45).

**HARD-DISK DRIVE CONTROLLER FAILURE 0 (ZLYHANIE RADIČA PEVNÉHO DISKU)** — Pevný disk neodpovedá na príkazy počítača. Počítač vypnite, vyberte pevný disk (pozrite *Servisná príručka*) a počítač nabootujte z CD. Potom počítač vypnite, pevný disk opätovne nainštalujte a počítač reštartujte. Ak problém pretrváva, skúste inú diskovú jednotku. Spustíte testy pevného disku v nástroji Dell Diagnostics (pozrite „Dell Diagnostics“ na strane 45).

**HARD-DISK DRIVE FAILURE (PORUCHA PEVNÉHO DISKU)** — Pevný disk neodpovedá na príkazy počítača. Vypnite počítač, vyberte pevný disk (pozrite *Servisná príručka* na adrese **support.dell.com**) a počítač nabootujte z CD. Potom počítač vypnite, pevný disk opätovne nainštalujte a počítač reštartujte. Ak problém pretrváva, skúste inú diskovú jednotku. Spustíte testy pevného disku v nástroji Dell Diagnostics (pozrite „Dell Diagnostics“ na strane 45).

**HARD-DISK DRIVE READ FAILURE (ZLYHANIE PRI ČÍTANÍ Z PEVNÉHO DISKU)** — Pevný disk môže byť chybný. Vypnite počítač, vyberte pevný disk (pozrite *Servisná príručka* na adrese **support.dell.com**) a počítač nabootujte z CD. Potom počítač vypnite, pevný disk opätovne nainštalujte a počítač reštartujte. Ak problém pretrváva, skúste inú diskovú jednotku. Spustíte testy pevného disku v nástroji Dell Diagnostics (pozrite „Dell Diagnostics“ na strane 45).

**INSERT BOOTABLE MEDIA (VLOŽTE BOOTOVATEĽNÉ MÉDIUM) —**

Operačný systém sa pokúša naštartovať z média, ktoré nie je bootovateľné, ako napr. z diskety alebo CD. Vložte bootovateľné médium.

**INVALID CONFIGURATION INFORMATION-PLEASE RUN SYSTEM SETUP PROGRAM (NEPLATNÁ KONFIGURÁCIA-PROSÍM, SPUSTITE PROGRAM NASTAVENIE SYSTÉMU) —** Konfigurácia systému nesúhlasí s konfiguráciou hardvéru. Toto hlásenie sa najpravdepodobnejšie vyskytne po nainštalovaní pamäťového modulu. Opravte príslušné voľby v programe Nastavenie systému. Pozrite si *Servisná príručka* na adrese **support.dell.com**, kde nájdete ďalšie informácie.

**KEYBOARD CLOCK LINE FAILURE (ZLYHANIE TAKTOVANIA KLÁVESNICE) —**  
V prípade externej klávesnice skontrolujte pripojenie kábla. Spustite test Keyboard Controller (Radič klávesnice) v nástroji Dell Diagnostics (pozrite „Dell Diagnostics“ na strane 45).

**KEYBOARD CONTROLLER FAILURE (ZLYHANIE RADIČA KLÁVESNICE) —**  
V prípade externej klávesnice skontrolujte pripojenie kábla. Počítač reštartujte a vyhnite sa dotýkaniu klávesnice a myši počas zavádzania systému. Spustite test Keyboard Controller (Radič klávesnice) v nástroji Dell Diagnostics (pozrite „Dell Diagnostics“ na strane 45).

**KEYBOARD DATA LINE FAILURE (ZLYHANIE DÁTOVEJ LINKY KLÁVESNICE) —**  
V prípade externej klávesnice skontrolujte pripojenie kábla. Spustite test Keyboard Controller (Radič klávesnice) v nástroji Dell Diagnostics (pozrite „Dell Diagnostics“ na strane 45).

**KEYBOARD STUCK KEY FAILURE (ZLYHANIE – UVIAZNUTÝ KLÁVES) —**  
V prípade externej klávesnice alebo tlačidlovej súpravy skontrolujte pripojenie kábla. Počítač reštartujte a vyhnite sa dotýkaniu klávesnice a myši počas zavádzania systému. Spustite test Stuck Key (Zaseknutý kláves) v nástroji Dell Diagnostics (pozrite „Dell Diagnostics“ na strane 45).

**LICENSED CONTENT IS NOT ACCESSIBLE IN MEDIADIRECT (LICENCOVANÝ OBSAH NIE JE V MEDIADIRECT PRÍSTUPNÝ) —**  
Dell™ MediaDirect™ nedokáže overiť obmedzenia DRM (Digital Rights Management) súboru, takže súbor nie je možné prehrať (pozrite „Dell Diagnostics“ na strane 45).

**MEMORY ADDRESS LINE FAILURE AT ADDRESS, READ VALUE EXPECTING VALUE (CHYBA ADRESNEJ ZBERNICE PAMÄTE, PREČÍTANÁ HODNOTA OČAKÁVANÁ HODNOTA)** — Niektorý pamäťový modul môže byť chybný alebo nesprávne nasadený. Opätovne nainštalujte pamäťové moduly. V prípade potreby ich vymeňte. Pozrite si *Servisná príručka* na adrese **support.dell.com**, kde nájdete ďalšie informácie.

**MEMORY ALLOCATION ERROR (CHYBA PRI VYHRADENÍ PAMÄTE)** — Program, ktorý sa pokúšate spustiť, koliduje s operačným systémom, iným programom alebo nástrojom. Počítač vypnite, počkajte 30 sekúnd a potom ho reštartujte. Program sa opäť pokúste spustiť. Ak sa chybové hlásenie stále zobrazuje, pozrite dokumentáciu k programu.

**MEMORY DATA LINE FAILURE AT ADDRESS, READ VALUE EXPECTING VALUE (ZLYHANIE DÁTOVEJ ZBERNICE PAMÄTE NA ADRESE, PREČÍTANÁ HODNOTA OČAKÁVANÁ HODNOTA)** — Niektorý pamäťový modul môže byť chybný alebo nesprávne nasadený. Opätovne nainštalujte pamäťové moduly. V prípade potreby ich vymeňte. Pozrite si *Servisná príručka* na adrese **support.dell.com**, kde nájdete ďalšie informácie.

**MEMORY DOUBLE WORD LOGIC FAILURE AT ADDRESS, READ VALUE EXPECTING VALUE (ZLYHANIE LOGIKY DVOJITÉHO PAMÄŤOVÉHO SLOVA NA ADRESE, PREČÍTANÁ HODNOTA OČAKÁVANÁ HODNOTA)** — Niektorý pamäťový modul môže byť chybný alebo nesprávne nasadený. Opätovne nainštalujte pamäťové moduly. V prípade potreby ich vymeňte. Pozrite si *Servisná príručka* na adrese **support.dell.com**, kde nájdete ďalšie informácie.

**MEMORY ODD/EVEN LOGIC FAILURE AT ADDRESS, READ VALUE EXPECTING VALUE (ZLYHANIE NEPÁRNEJ/PÁRNEJ LOGIKY PAMÄTE NA ADRESE, PREČÍTANÁ HODNOTA OČAKÁVANÁ HODNOTA)** — Niektorý pamäťový modul môže byť chybný alebo nesprávne nasadený. Opätovne nainštalujte pamäťové moduly. V prípade potreby ich vymeňte. Pozrite si *Servisná príručka* na adrese **support.dell.com**, kde nájdete ďalšie informácie.

**MEMORY WRITE/READ FAILURE AT ADDRESS, READ VALUE EXPECTING VALUE (ZLYHANIE ZÁPISU DO PAMÄTE/ČÍTANIA Z PAMÄTE NA ADRESE, PREČÍTANÁ HODNOTA OČAKÁVANÁ HODNOTA)** — Niektorý pamäťový modul môže byť chybný alebo nesprávne nasadený. Opätovne nainštalujte pamäťové moduly. V prípade potreby ich vymeňte. Pozrite si *Servisná príručka* na adrese **support.dell.com**, kde nájdete ďalšie informácie.

**NO BOOT DEVICE AVAILABLE (NIE JE DOSTUPNÉ ŽIADNE BOOTOVACIE ZARIADENIE)** — Počítač nedokáže nájsť pevný disk. Ak je pevný disk vaše bootovacie zariadenie, skontrolujte, či je disk nainštalovaný, správne osadený a rozdelený ako bootovacie zariadenie.

**NO BOOT SECTOR ON HARD DRIVE (NA PEVNOM DISKU NIE JE ŽIADEN ZAVÁDZACÍ SEKTOR)** — Operačný systém môže byť poškodený. Kontaktujte Dell (pozrite „Kontakty na spoločnosť Dell“ na strane 69).

**NO TIMER TICK INTERRUPT (ŽIADNE PRERUŠENIE HODINOVÉHO SIGNÁLU ČASOVAČA)** — Niektorý čip na systémovej doske môže nesprávne fungovať. Spustíte testy System Set (Systémový súbor) v nástroji Dell Diagnostics (pozrite „Dell Diagnostics“ na strane 45).

**NOT ENOUGH MEMORY OR RESOURCES. EXIT SOME PROGRAMS AND TRY AGAIN (NEDOSTATOK PAMÄTE ALEBO ZROJOV. ZATVORTE NIEKTORÉ PROGRAMY A SKÚSTE ZNOVU)** — Máte otvorených priveľa programov. Zatvorte všetky okná a otvorte program, ktorý chcete používať.

**OPERATING SYSTEM NOT FOUND (OPERAČNÝ SYSTÉM NEBOL NÁJDENÝ)** — Preinštalujte pevný disk (pozrite *Servisná príručka* na adrese [support.dell.com](http://support.dell.com)). Ak problém pretrváva, obráťte sa na Dell (pozrite „Kontakty na spoločnosť Dell“ na strane 69).

**OPTIONAL ROM BAD CHECKSUM (CHYBA KONTROLNÉHO SÚČTU VOLITEĽNEJ ROM)** — Zlyhanie voliteľnej ROM. Kontaktujte Dell (pozrite „Kontakty na spoločnosť Dell“ na strane 69).

**A REQUIRED .DLL FILE WAS NOT FOUND (NEBOL NÁJDENÝ POŽADOVANÝ SÚBOR .DLL)** — V programe, ktorý sa pokúšate otvoriť, chýba dôležitý súbor. Program odstráňte a potom znovu nainštalujte.

*Windows XP:*

- 1 Kliknite na **Štart** → **Ovládací panel** → **Pridať alebo odstrániť programy** → **Programy a funkcie**.
- 2 Zvoľte program, ktorý chcete odstrániť.
- 3 Kliknite na **Odiinštalovať**.
- 4 Pozrite si dokumentáciu k programu, kde nájdete pokyny k inštalácii.



Windows Vista:

- 1 Kliknite na tlačidlo Štart vo Windows Vista  → **Ovládací panel** → **Programy** → **Programy a Funkcie**.
- 2 Zvoľte program, ktorý chcete odstrániť.
- 3 Kliknite na **Odištalovať**.
- 4 Pozrite si dokumentáciu k programu, kde nájdete pokyny k inštalácii.

**SECTOR NOT FOUND (SEKTOR SA NENAŠIEL)** — Operačný systém nedokáže na pevnom disku nájsť niektorý sektor. Môžete mať zlý sektor na disku alebo poškodený súborový systém FAT. Spustíte nástroj na kontrolu chýb pod Windows, ktorým skontrolujete štruktúru súborov na pevnom disku. Pokyny nájdete v nástroji Pomoc a technická podpora Windows (kliknite na **Štart** → **Pomoc a technická podpora**). Ak je priveľa chybných sektorov, vykonajte zálohu dát (ak je to možné) a potom pevný disk preformátujte.

**SEEK ERROR (CHYBA VYHLADÁVANIA)** — Operačný systém nedokáže nájsť určitú stopu na pevnom disku.

**SHUTDOWN FAILURE (ZLYHANIE VYPNUTIA)** — Niektorý čip na systémovej doske môže nesprávne fungovať. Spustíte testy System Set (Systémový súbor) v nástroji Dell Diagnostics (pozrite „Dell Diagnostics“ na strane 45).

**TIME-OF-DAY CLOCK LOST POWER (HODINY REÁLNEHO ČASU STRATILI NAPÁJANIE)** — Nastavenie konfigurácie systému je poškodené. Pripojte váš počítač k elektrickej zásuvke, aby sa nabila batéria. Ak problém pretrváva, pokúste sa dáta obnoviť spustením programu Nastavenie systému a potom okamžite ukončíte program (pozrite *Servisná príručka* na adrese **support.dell.com**). Ak sa hlásenie opäť zobrazí, obráťte sa na Dell (pozrite „Kontakty na spoločnosť Dell“ na strane 69).

**TIME-OF-DAY CLOCK STOPPED (HODINY REÁLNEHO ČASU SA ZASTAVILI)** — Záložná batéria, ktorá udržiava nastavenie konfigurácie systému, môže vyžadovať opätovné nabitie. Pripojte váš počítač k elektrickej zásuvke, aby sa nabila batéria. Ak problém pretrváva, obráťte sa na Dell (pozrite „Kontakty na spoločnosť Dell“ na strane 69).

**TIME-OF-DAY NOT SET-PLEASE RUN THE SYSTEM SETUP PROGRAM (REÁLNY ČAS NIE JE NASTAVENÝ-PROSÍM, SPUSTITE NASTAVENIE SYSTÉMU)** — Čas a dátum uložené v programe Nastavenie systému nezodpovedajú systémovým hodinám. Opravte nastavenie možností **Date** (Dátum) a **Time** (Čas). Pozrite si *Servisná príručka* na adrese **support.dell.com**, kde nájdete ďalšie informácie.

**TIMER CHIP COUNTER 2 FAILED (ZLYHALO POČÍTADLO S ČASOVACÍM OBVODOM 2)** — Niektorý čip na systémovej doske môže nesprávne fungovať. Spustíte testy System Set (Systémový súbor) v nástroji Dell Diagnostics (pozrite „Dell Diagnostics“ na strane 45).

**UNEXPECTED INTERRUPT IN PROTECTED MODE (NEOČAKÁVANÉ PRERUŠENIE V CHRÁNENOM REŽIME)** — Radič klávesnice môže byť chybný alebo je uvoľnený niektorý pamäťový modul. Spustíte testy System Memory (Systémová pamäť) a Keyboard Controller (Radič klávesnice) v nástroji Dell Diagnostics (pozrite „Dell Diagnostics“ na strane 45).

**X:\ IS NOT ACCESSIBLE. THE DEVICE IS NOT READY (X:\ NIE JE PRÍSTUPNÉ. ZARIADENIE NIE JE PRIPRAVENÉ)** — Do jednotky vložte disk a skúste znovu.

**WARNING: BATTERY IS CRITICALLY LOW (VAROVANIE: BATÉRIA JE TAKMER VYBITÁ)** — Batéria sa vybíja. Batériu vymeňte alebo počítač pripojte k elektrickej zásuvke; v opačnom prípade aktivujte režim dlhodobého spánku alebo počítač vypnite.

## Systémové hlásenia



**POZNÁMKA:** Ak hlásenie, ktoré ste dostali, nie je uvedené v zozname, pozrite si buď dokumentáciu operačného systému alebo dokumentáciu programu, ktorý bol spustený, keď sa hlásenie zobrazilo.

**ALERT! PREVIOUS ATTEMPTS AT BOOTING THIS SYSTEM HAVE FAILED AT CHECKPOINT [NNNN]. FOR HELP IN RESOLVING THIS PROBLEM, PLEASE NOTE THIS CHECKPOINT AND CONTACT DELL TECHNICAL SUPPORT (VÝSTRAHA! PREDCHÁDZAJÚCE POKUSY PRI ZAVÁDZANÍ TOHTO SYSTÉMU ZLYHALI NA KONTROLNOM BODE [NNNN]. NA POMOC PRI RIEŠENÍ TOHTO PROBLÉMU SI POZNAMENAJTE TENTO KONTROLNÝ BOD A KONTAKTUJTE TECHNICKÚ PODPORU DELL)** — Počítač zlyhal pri dokončení zavádzacieho programu trikrát za sebou kvôli tej istej chybe (pomoc pozrite v „Kontakty na spoločnosť Dell“ na strane 69).

**CMOS CHECKSUM ERROR (CHYBA KONTROLNÉHO SÚČTU CMOS)** — Align, zlyhanie základnej dosky alebo nízka úroveň batérie RTC. Vymeňte batériu. Pozrite si *Servisná príručka* na [support.dell.com](http://support.dell.com) alebo si pozrite „Kontakty na spoločnosť Dell“ na strane 69, kde získate pomoc.

**CPU FAN FAILURE (ZLYHANIE VENTILÁTORA CPU)** — Porucha ventilátora procesora. Vymeňte ventilátor procesora. Pozrite si *Servisná príručka* na [support.dell.com](http://support.dell.com).

**HARD-DISK DRIVE FAILURE (PORUCHA PEVNÉHO DISKU)** — Možné zlyhanie pevného disku počas operácie POST pevného disku. Skontrolujte káble, vymeňte pevné disky, alebo si pozrite „Kontakty na spoločnosť Dell“ na strane 69, kde získate pomoc.

**HARD-DISK DRIVE READ FAILURE (ZLYHANIE PRI ČÍTANÍ Z PEVNÉHO DISKU)** — Možná porucha pevného disku počas spúšťacieho testu pevného disku (pozrite si „Kontakty na spoločnosť Dell“ na strane 69, kde získate pomoc).

**KEYBOARD FAILURE (ZLYHANIE KLÁVESNICE)** — Chyba klávesnice alebo uvoľnený kábel klávesnice.

**NO BOOT DEVICE AVAILABLE (NIE JE DOSTUPNÉ ŽIADNE BOOTOVACIE ZARIADENIE)** — Na pevnom disku nie je bootovateľná partícia, alebo je uvoľnený kábel pevného disku, alebo nie je prítomné bootovateľné zariadenie.

- Ak je bootovacím zariadením pevný disk, ubezpečte sa, že sú pripojené káble a že disk je správne nainštalovaný a rozdelený ako bootovacie zariadenie.
- Zadajte nastavenie systému a presvedčte sa, či sú informácie o bootovacej sekvencii správne (pozrite si *Servisná príručka* na [support.dell.com](http://support.dell.com)).

**NO TIMER TICK INTERRUPT (ŽIADNE PRERUŠENIE HODINOVÉHO SIGNÁLU ČASOVAČA)** — Čip na systémovej doske môže nesprávne fungovať alebo je chybná základná doska (na pomoc si pozrite časť „Kontakty na spoločnosť Dell“ na strane 69).

**USB OVER CURRENT ERROR (CHYBA NADMERNÉHO PRÚDU USB)** — Odpojte zariadenie USB. Pre zariadenie USB použite externý zdroj energie.

**NOTICE - HARD DRIVE SELF MONITORING SYSTEM HAS REPORTED THAT A PARAMETER HAS EXCEEDED ITS NORMAL OPERATING RANGE. DELL RECOMMENDS THAT YOU BACK UP YOUR DATA REGULARLY. A PARAMETER OUT OF RANGE MAY OR MAY NOT INDICATE A POTENTIAL HARD DRIVE PROBLEM (OZNÁMENIE - SAMOMONITOROVACÍ SYSTÉM PEVNEJ JEDNOTKY NAHLÁSIL, ŽE JEDEN PARAMETER PREKROČIL SVOJ NORMÁLNY ROZSAH ČINNOSTI. DELL ODPORUČA PRAVIDELNÉ ZÁLOHOVANIE DÁT. PARAMETER MIMO ROZSAHU MÔŽE, ALEBO NEMUSÍ INDIKOVATŤ MOŽNÝ PROBLÉM S PEVNÝM DISKOM)** — Chyba S.M.A.R.T, možná porucha jednotky pevného disku. Táto funkcia môže byť v nastaveniach BIOS povolená alebo zrušená.

## Odstraňovanie problémov softvéru a hardvéru

Ak zariadenie nebolo detegované počas nastavenia operačného systému alebo je detegované, ale nesprávne nakonfigurované, môžete nekompatibilitu riešiť pomocou nástroja Hardware Troubleshooter (Sprievodca pri riešení problémov s hardvérom).

Nástroj Hardware Troubleshooter (Sprievodca pri riešení problémov s hardvérom) spustíte nasledovne:

*Windows XP:*

- 1 Kliknite na **Štart** → **Pomoc a technická podpora**.
- 2 Do vyhľadávacieho poľa napíšte `hardware troubleshooter` (Poradca pri riešení problémov s hardvérom) a stlačte <Enter>, čím spustíte vyhľadávanie.
- 3 V časti **Fix a Problem** (Opraviť problém), kliknite na **Hardware Troubleshooter** (Poradca pri riešení problémov s hardvérom).

V zozname nástroja **Hardware Troubleshooter** (Poradca pri riešení problémov s hardvérom) zvolte možnosť, ktorá najlepšie vystihuje problém a kliknite na **Ďalej** a pokračujte v ďalších krokoch odstraňovania problému.

*Windows Vista:*

- 1 Kliknite na tlačidlo Štart Windows Vista  a kliknite na **Pomoc a technická podpora**.
- 2 Do vyhľadávacieho poľa napíšte `hardware troubleshooter` (Poradca pri riešení problémov s hardvérom) a stlačte <Enter>, čím spustíte vyhľadávanie.
- 3 Vo výsledkoch vyhľadávania zvolte možnosť, ktorá najlepšie vystihuje problém a postupujte podľa zvyšných krokov odstraňovania problémov.

## Dell Diagnostics



**UPOZORNENIE:** Skôr ako začnete s ktorýmkoľvek postupom v tejto časti, osvojte si bezpečnostné pokyny, ktoré boli dodané s vašim počítačom.

### Kedy je potrebné použiť nástroj Dell Diagnostics

Ak budete mať s vašim počítačom problém, vykonajte kontrolu v časti Blokovanie a problémy softvéru (pozrite „Blokovanie a problémy softvéru“ na strane 49) a pred kontaktovaním technickej pomoci Dell spustíte nástroj Dell Diagnostics. Odporúčame vám, aby ste si tento postup pred začatím vytlačili.



**OZNÁMENIE:** Nástroj Dell Diagnostics funguje iba na počítačoch Dell.



**POZNÁMKA:** Nosič *Drivers and Utilities* je voliteľnou možnosťou a nemusí tvoriť súčasť dodávky vášho počítača.

Pozrite si *Servisná príručka* na adrese [support.dell.com](http://support.dell.com), kde nájdete informácie o konfigurácii vášho počítača a ubezpečte sa, že zariadenie, ktoré chcete testovať, sa zobrazuje v programe Nastavenie systému a je aktívne.

Spustíte nástroj Dell Diagnostics z pevnej jednotky alebo z nosiča *Drivers and Utilities*.

### Spustenie nástroja Dell Diagnostics z pevného disku



**POZNÁMKA:** Ak váš počítač nedokáže zobraziť obraz na obrazovke, pozrite „Kontakty na spoločnosť Dell“ na strane 69.

- 1 Ubezpečte sa, že počítač je zapojený do elektrickej prípojky, o ktorej sa vie, že správne funguje.
- 2 Zapnite alebo reštartujte počítač.
- 3 Hneď po zobrazení loga DELL™ stlačte kláves <F12>. V ponuke spúšťania zvolte **Diagnostics** a stlačte <Enter>.





**POZNÁMKA:** Ak budete čakať príliš dlho a zobrazí sa logo operačného systému, počkajte, kým sa nezobrazí pracovná plocha Microsoft® Windows®, potom počítač vypnite a skúste znovu.



**POZNÁMKA:** Ak uvidíte hlásenie, že nebola nájdená žiadna oblasť s diagnostickou pomôckou, spustíte nástroj Dell Diagnostics z nosiča *Drivers and Utilities*.

- 4 Na spustenie nástroja Dell Diagnostics z oblasti diagnostickej pomôcky na pevnom disku stlačte ľubovoľný kláves a postupujte podľa pokynov na obrazovke.

## Spustenie nástroja Dell Diagnostics z nosiča *Drivers and Utilities*

- 1 Vložte nosič *Drivers and Utilities*.
- 2 Vypnite a reštartujte počítač.  
Keď sa zobrazí logo DELL, ihneď stlačte <F12>.  
 **POZNÁMKA:** Ak budete čakať prídlho a zobrazí sa logo operačného systému, vyčkajte kým nevidíte pracovnú plochu Microsoft® Windows®; potom vypnite počítač a skúste znovu.
-  **POZNÁMKA:** Nasledujúce kroky zmenia poradie zavádzania len jednorazovo. Počas nasledujúceho spustenia počítač zavádza systém podľa zariadení, definovaných v programe Nastavenie systému.
- 3 Keď sa zobrazí zoznam zavádzacích zariadení, zvýraznite **CD/DVD/CD-RW** a stlačte <Enter>.
- 4 V ponuke, ktorá sa zobrazí, zvolte možnosť **Zaviest' z CD-ROM** a stlačte <Enter>.
- 5 Napíšte 1, čím spustíte ponuku CD a na pokračovanie stlačte <Enter>.
- 6 V očíslovanom zozname zvolte položku **Run the 32 Bit Dell Diagnostics** (Spustiť 32-bitovú verziu nástroja Dell Diagnostics). Ak je v zozname uvedených niekoľko verzií, zvolte tú, ktorá sa týka vášho počítača.
- 7 Keď sa zobrazí **Hlavná ponuka** Dell Diagnostics, zvolte test, ktorý chcete spustiť, a postupujte podľa pokynov na obrazovke.

## Tipy na vyhľadávanie a odstraňovanie chýb

Pri riešení problémov vášho počítača postupujte podľa týchto tipov:

- Ak ste pridali alebo odstránili časť predtým, ako problém začal, pozrite si inštaláčny postup a ubezpečte sa, že je časť správne nainštalovaná (pozrite *Servisná príručka* na [support.dell.com](http://support.dell.com)).
- Ak nefunguje zariadenie, ubezpečte sa, že je správne pripojené.
- Ak sa na obrazovke zobrazí chybové hlásenie, zapíšte si jeho presné znenie. Toto hlásenie môže pomôcť personálu technickej podpory zistiť a napraviť problém(y).
- Ak sa v programe vyskytne chybové hlásenie, pozrite si dokumentáciu k programu.

 **POZNÁMKA:** Postupy v tomto dokumente sa vzťahujú na implicitné nastavenie Windows, takže sa nemusia vzťahovať na váš počítač Dell, ak ste ho nastavili na zobrazenie Windows Classic.

## Problémy napájania

 **UPOZORNENIE:** Skôr ako začnete s ktorýmkoľvek postupom v tejto časti, osvojte si bezpečnostné pokyny, ktoré boli dodané s vaším počítačom.

**AK JE KONTROLKA NAPÁJANIA VYPNUTÁ** — Počítač je buď vypnutý alebo nie je napájaný.

- Napájací kábel znovu zasuňte do sieťovej zásuvky na zadnej strane počítača, aj do elektrickej prípojky.
- Obíďte elektrické rozvodky, predlžovacie káble napájania a ostatné ochranné zariadenia napájania, aby ste si overili, či sa počítač správne zapína.
- Ubezpečte sa, že všetky elektrické rozvodky sú zapojené do elektrickej prípojky a sú zapnuté.
- Testovaním pomocou iného zariadenia, ako napr. lampy, si overte, že elektrická prípojka funguje.
- Ubezpečte sa, že hlavný sieťový kábel a kábel predného panela sú bezpečne pripojené k systémovej doske (pozrite *Servisná príručka* na adrese [support.dell.com](http://support.dell.com)).

**AK KONTROLKA NAPÁJANIA SVIETI NA MODRO A POČÍTAČ NEODPOVEDÁ** —

- Ubezpečte sa, že displej je pripojený a napájaný.
- Ak je displej pripojený a napájaný, pozrite „Zvukové signály“ na strane 34.

**AK KONTROLKA NAPÁJANIA BLIKÁ NA MODRO** — Počítač je v režime spánku. Stlačte kláves na klávesnici, pohnite myšou, alebo stlačte vypínač napájania, čím obnovíte normálnu činnosť.

**AK KONTROLKA NAPÁJANIA BLIKÁ NA ORANŽOVO** — Počítač prijíma elektrickú energiu, zariadenie nemusí fungovať správne alebo je nesprávne nainštalované.

- Odstráňte a potom preinštalujte pamäťové moduly (pozrite *Servisná príručka* na adrese [support.dell.com](http://support.dell.com)).
- Odstráňte a potom preinštalujte rozširujúce karty, vrátane grafických kariet (pozrite *Servisná príručka* na adrese [support.dell.com](http://support.dell.com)).

**AK KONTROLKA NAPÁJANIA SVIETI NA ORANŽOVO** — Ak je problém s napájaním, zariadenie nemusí správne fungovať alebo je nesprávne nainštalované.

- Ubezpečte sa, že napájací kábel procesora je bezpečne pripojený do sieťovej zásuvky systémovej dosky (pozrite *Servisná príručka* na adrese **support.dell.com**).
- Ubezpečte sa, že hlavný sieťový kábel a kábel predného panela sú bezpečne pripojené k zásuvke systémovej dosky (pozrite *Servisná príručka* na adrese **support.dell.com**).

**ODSTRÁŇTE INTERFERENCIU** — Niektoré možné príčiny interferencie sú:

- Predlžovací elektrický kábel, kábel klávesnice a myši
- Príveľa zariadení zapojených na tú istú rozvodku
- Viacero rozvodiek zapojených do tej istej elektrickej prípojky

## Problémy pamäti

 **UPOZORNENIE:** Skôr ako začnete s ktorýmkoľvek postupom v tejto časti, osvojte si bezpečnostné pokyny, ktoré boli dodané s vaším počítačom.

**AK SA ZOBRAZÍ HLÁSENIE O NEDOSTATKU PAMÄTI** —

- Uložte a zatvorte všetky otvorené súbory a zatvorte všetky otvorené programy, ktoré nepoužívate, a zistite, či to vyrieši problém.
- Pozrite si dokumentáciu k softvéru pre minimálne požiadavky pamäti. Ak je to potrebné, nainštalujte doplnkovú pamäť (pozrite *Servisná príručka* na adrese **support.dell.com**).
- Znovu vložte pamäťové moduly (pozrite *Servisná príručka* na adrese **support.dell.com**), aby ste sa ubezpečili, že počítač úspešne komunikuje s pamäťou.
- Spustite nástroj Dell Diagnostics (pozrite „Dell Diagnostics“ na strane 45).



## AK MÁTE INÉ PROBLÉMY S PAMÄŤOU —

- Znovu vložte pamäťové moduly (pozrite *Servisná príručka* na adrese **support.dell.com**), aby ste sa ubezpečili, že počítač úspešne komunikuje s pamäťou.
- Ubezpečte sa, že postupujete podľa inštalačných pokynov (pozrite *Servisná príručka* na adrese **support.dell.com**).
- Ubezpečte sa, že pamäť, ktorú používate, je podporovaná vašim počítačom. Viac informácií o type pamäti podporovanej vašim počítačom nájdete v „Pamäť“ na strane 24.
- Spustíte nástroj Dell Diagnostics (pozrite „Dell Diagnostics“ na strane 45).

## Blokovanie a problémy softvéru

 **UPOZORNENIE:** Skôr ako začnete s ktorýmkoľvek postupom v tejto časti, osvojte si bezpečnostné pokyny, ktoré boli dodané s vašim počítačom.

### Počítač sa nespúšťa

**UBEZPEČTE SA, ŽE SIEŤOVÝ KÁBEL JE PEVNE ZAPOJENÝ DO POČÍTAČA A DO ELEKTRICKEJ PRÍPOJKY**

### Počítač prestáva odpovedať

 **OZNÁMENIE:** Ak nedokázete vypnúť operačný systém, môžete stratiť dáta.

**VYPNITE POČÍTAČ** — Ak po stlačení klávesu na klávesnici alebo po pohnutí myši nenastane reakcia, stlačte a podržte vypínač napájania po dobu min. 8 až 10 sekúnd (až kým sa počítač nevypne) a potom počítač reštartujte.

### Program prestáva odpovedať

#### UKONČITE PROGRAM —

- 1 Stlačte súčasne klávesy <Ctrl> <Shift> <Esc>, aby ste spustili Správcu úloh.
- 2 Kliknite na kartu **Aplikácie**.
- 3 Kliknite pre zvolenie programu, ktorý prestal odpovedať a kliknite na **Ukončiť úlohu**.

## Program opakovane padá



**POZNÁMKA:** K väčšine softvéru existujú pokyny na inštaláciu v dokumentácii alebo na diskete, CD alebo DVD.

**POZRITE SI DOKUMENTÁCIU K SOFTVÉRU** — Ak je to potrebné, odinštalujte a potom nanovo nainštalujte program.

## Program je určený pre starší operačný systém Microsoft® Windows®

**SPUSTITE SPRIEVODCU PRE KOMPATIBILITU PROGRAMU** —

*Windows XP:*

Sprievodca pre kompatibilitu programu nakonfiguruje program, aby fungoval v podobnom prostredí ako prostredie operačného systému, ktoré sa odlišuje od XP.

- 1 Kliknite na **Štart** → **Všetky programy** → **Príslušenstvo** → **Sprievodca pre kompatibilitu programu** → **Ďalej**.
- 2 Postupujte podľa pokynov na obrazovke.

*Windows Vista:*

Sprievodca pre kompatibilitu programu nakonfiguruje program, aby fungoval v podobnom prostredí ako prostredie operačného systému, ktoré sa odlišuje od Windows Vista.

- 1 Kliknite na **Štart**  → **Ovládací panel** → **Programy** → **S touto verzíou Windows použite starší program**.
- 2 V **Uvítacej obrazovke** kliknite na **Ďalej**.
- 3 Postupujte podľa pokynov na obrazovke.

## Zobrazí sa modrá obrazovka

**VYPNITE POČÍTAČ** — Ak po stlačení klávesu na klávesnici alebo po pohnutí myši nenastane reakcia, stlačte a podržte vypínač napájania po dobu min. 8 až 10 sekúnd (až kým sa počítač nevypne) a potom počítač reštartujte.

## Iné problémy softvéru

**SKONTROLUJTE SOFTVÉROVÚ DOKUMENTÁCIU ALEBO KONTAKTUJTE VÝROBCU SOFTVÉRU, KTORÝ VÁM POSKYTNE INFORMÁCIE TÝKAJÚCE SA ODSTRANOVANIA PROBLÉMOV —**

- Ubezpečte sa, že program je kompatibilný s operačným systémom, ktorý je nainštalovaný na vašom počítači.
- Ubezpečte sa, že počítač spĺňa minimálne hardvérové požiadavky na používanie softvéru. Informácie si pozrite v dokumentácii k softvéru.
- Ubezpečte sa, že program je správne nainštalovaný a nakonfigurovaný.
- Overte si, že ovládače zariadenia nie sú v konflikte s programom.
- Ak je to potrebné, odinštalujte a potom nanovo nainštalujte program.

### **OKAMŽITE ZÁLOHUJTE SÚBORY**

- Použite antivírusový program na kontrolu pevnej jednotky, diskiet, CD a DVD diskov
- Uložte a zatvorte všetky otvorené súbory alebo programy a vypnite počítač cez ponuku Štart

## Služba Dell Technical Update

Služba Dell Technical Update poskytuje iniciatívne oznamovanie softvérových a hardvérových aktualizácií pre váš počítač prostredníctvom e-mailu. Táto služba je zadarmo a možno si ju upraviť z hľadiska obsahu, formátu a frekvencie získavania oznámení.

Službu Dell Technical Update si môžete rezervovať na [support.dell.com/technicalupdate](http://support.dell.com/technicalupdate).

## Pomôcka podpory Dell

Pomôcka podpory Dell je nainštalovaná na vašom počítači a dostupná cez Podpora Dell , z ikony na paneli úloh alebo cez tlačidlo **Štart**. Túto pomôcku podpory používajte na získanie informácií technickej podpory, softvérových aktualizácií a ozdravujúceho skenovania počítačového prostredia.

## Prístup k pomôcke Podpora Dell

K pomôcke Podpora Dell sa môžete dostať cez ikonu  na paneli úloh alebo z ponuky **Štart**.

Ak sa na paneli úloh nezobrazuje ikona Podpora Dell:

**1** Kliknite na **Štart**→ **Všetky programy**→ **Podpora Dell**→ **Nastavenia podpory Dell**.

**2** Ubezpečte sa, že je zaškrtnutá možnosť **Ukázať ikonu na paneli úloh**.



**POZNÁMKA:** Ak nie je pomôcka Podpora Dell dostupná z ponuky **Štart**, softvér si môžete stiahnuť na adrese **support.dell.com**.

Pomôcka Podpora Dell je upravená pre vaše počítačové prostredie.

Ikona  na paneli úloh má rôzne funkcie podľa toho, či na ňu kliknete raz, dvakrát alebo pravým tlačidlom.

## Kliknutie na ikonu Podpora Dell

Kliknite raz alebo pravým tlačidlom na ikonu , aby ste mohli vykonať nasledujúce úlohy:

- Skontrolujte počítačové prostredie.
- Prezrite si nastavenia pomôcky Podpora Dell.
- Pozrite si súbor pomocníka pre pomôcku Podpora Dell.
- Pozrite si často kladené otázky.
- Zistite si viac o pomôcke Podpora Dell.
- Vypnite pomôcku Podpora Dell.

## Kliknutie dvakrát na ikonu Podpora Dell

Kliknite dvakrát na ikonu  a manuálne skontrolujte počítačové prostredie, pozrite si často kladené otázky, súbor pomocníka pomôcky Podpora Dell a nastavenia pomôcky Podpora Dell.

Viac informácií o pomôcke Podpora Dell nájdete po kliknutí na otáznik (?) v hornej časti obrazovky **Podpora Dell™**.

# Preinštalovanie softvéru

## Ovládače

### Identifikovanie ovládačov

Ak máte problém s niektorým zariadením, zistite, či je zdrojom problému ovládač, a - ak je to potrebné - aktualizujte ho.

*Windows XP:*

- 1 Kliknite na položku **Štart** → **Ovládací panel**.
- 2 Pod položkou **Vybrať kategóriu** kliknite na **Výkon a údržba** a kliknite na **Systém**.
- 3 V okne **Vlastnosti systému** kliknite na kartu **Hardvér** a kliknite na **Správca zariadení**.

*Windows Vista:*

- 1 Kliknite na tlačidlo **Štart Windows Vista**  a pravým tlačidlom kliknite na **Počítač**.
- 2 Kliknite na položku **Vlastnosti** → **Správca zariadení**.



**POZNÁMKA:** Môže sa zobrazit' okno **Kontrola používateľských kont**. Ak máte na počítači práva správcu, kliknite na **Pokračovať**; v opačnom prípade kontaktujte svojho správcu, aby ste mohli pokračovať.

Posúvajte sa zoznamom, aby ste zistili, či niektoré zo zariadení má na svojej ikone výkričník (žltý kruh so znakom [!]).

Ak sa vedľa názvu zariadenia nachádza výkričník, je možné, že budete musieť ovládač preinštalovať alebo budete musieť nainštalovať nový ovládač (pozrite „Preinštalovanie ovládačov a pomôcok“ na strane 54).

## Preinštalovanie ovládačov a pomôcok



-  **OZNÁMENIE:** Schválené ovládače pre počítače Dell™ nájdete na webovej stránke **support.dell.com** a na nosiči *Drivers and Utilities*. Ak nainštalujete ovládače z iných zdrojov, počítač nemusí správne fungovať.

### Návrat k predchádzajúcej verzii ovládača zariadenia

*Windows XP:*

- 1 Kliknite na **Štart**→ **Môj počítač**→ **Vlastnosti**→ **Hardvér**→ **Správca zariadení**.
- 2 Pravým tlačidlom myši kliknite na zariadenie, ktorého nový ovládač ste nainštalovali, a kliknite na položku **Vlastnosti**.
- 3 Kliknite na kartu **Ovládače**→ **Vrátiť zmeny ovládača**.



*Windows Vista:*

- 1 Kliknite na tlačidlo **Štart** vo Windows Vista  a pravým tlačidlom kliknite na **Počítač**.
- 2 Kliknite na položku **Vlastnosti**→ **Správca zariadení**.  
 **POZNÁMKA:** Môže sa zobrazit' okno **Kontrola používateľských kont**. Ak máte na počítači práva správcu, kliknite na **Pokračovať**; alebo kontaktujte svojho správcu, aby ste otvorili nástroj Správca zariadení.
- 3 Pravým tlačidlom myši kliknite na zariadenie, ktorého nový ovládač ste nainštalovali, a kliknite na položku **Vlastnosti**.
- 4 Kliknite na kartu **Ovládače**→ **Vrátiť zmeny ovládača**.

Ak funkcia Vrátenie zmien ovládača zariadenia nepomôže problém odstrániť, použite Obnovenie systému (pozrite „Obnovenie vášho operačného systému“ na strane 56) a vráťte počítač do stavu, ktorý existoval predtým, než ste nainštalovali nový ovládač.

## Používanie nosiča Drivers and Utilities



Ak použitie Vrátenie zmien ovládača zariadenia, ani Obnovenie systému (pozrite „Obnovenie vášho operačného systému“ na strane 56) problém nevyrieši, preinštalujte ovládač z nosiča *Drivers and Utilities*.

- 1 Zobrazte pracovnú plochu Windows a vložte nosič *Drivers and Utilities*.  
Ak ide o prvé použitie nosiča *Drivers and Utilities* prejdite na krok 2.  
Ak nie, prejdite na krok 5.
- 2 Po spustení inštaláčného programu z nosiča *Drivers and Utilities* postupujte podľa pokynov na obrazovke.  
 **POZNÁMKA:** Vo väčšine prípadov sa program *Drivers and Utilities* spustí automaticky. Ak sa program nespustí automaticky, spustite program Windows Prieskumník, kliknutím na adresár multimedialnej jednotky zobrazte obsah média, a potom kliknite na položku **autorcd.exe**.
- 3 Keď sa zobrazí okno **Sprivodca InstallShield dokončil prácu**, vyberte nosič *Drivers and Utilities* a kliknutím na položku **Dokončiť** reštartujte počítač.
- 4 Po zobrazení pracovnej plochy Windows znova vložte nosič *Drivers and Utilities*.
- 5 Na obrazovke **Víta vás systém Dell** kliknite na položku **Ďalej**.  
 **POZNÁMKA:** Program *Drivers and Utilities* zobrazí ovládače iba toho hardvéru, ktorý bol v počítači nainštalovaný po dodaní. Ak ste nainštalovali ďalší hardvér, ovládače nového hardvéru sa nemusia zobrazit'. Ak sa tieto ovládače nezobrazia, ukončite program *Drivers and Utilities*. Informácie o ovládači nájdete v dokumentácii dodanej spolu so zariadením.  
Zobrazí sa hlásenie, že zdrojový nosič deteguje hardvér v počítači.  
Ovládače, ktoré používa počítač, sa automaticky zobrazia v okne **Osobné ovládače—zdrojový CD identifikoval tieto súčasti systému**.
- 6 Kliknite na ovládač, ktorý chcete znova nainštalovať, a postupujte podľa pokynov na obrazovke.

Ak konkrétny ovládač nie je uvedený v zozname, operačný systém ho nepožaduje.

## Manuálne preinštalovanie ovládačov

Po extrahovaní súborov ovládača na pevnú jednotku podľa popisu v predchádzajúcej časti:

- 1 Kliknite na tlačidlo Štart vo Windows Vista  a pravým tlačidlom kliknite na **Počítač**.
- 2 Kliknite na položku **Vlastnosti** → **Správca zariadení**.  
 **POZNÁMKA:** Môže sa zobraziť okno **Kontrola používateľských kont**. Ak máte na počítači práva správcu, kliknite na **Pokračovať**; alebo kontaktujte svojho správcu, aby ste otvorili nástroj Správca zariadení.
- 3 Dvakrát kliknite na typ zariadenia, ktorého ovládač inštalujete (napríklad **Audio** alebo **Video**).
- 4 Dvakrát kliknite na názov zariadenia, ktorého ovládač inštalujete.
- 5 Kliknite na kartu **Ovládač**, a potom na položku → **Aktualizovať ovládač** → **Vyhľadať v počítači softvér ovládača**.
- 6 Kliknite na položku **Prehľadávať** a vyhľadajte umiestnenie, do ktorého ste predtým skopirovali súbory ovládača.
- 7 Keď sa zobrazí názov príslušného ovládača, kliknite na jeho názov → **OK** → **Ďalej**.
- 8 Kliknite na položku **Dokončiť** a reštartujte počítač.

## Obnovenie vášho operačného systému

Váš operačný systém môžete obnoviť nasledujúcimi spôsobmi:

- Nástroj Obnovenie systému Microsoft® Windows® vráti váš počítač do predošlého operačného stavu bez vplyvu na dátové súbory. Obnovenie systému použite ako prvé riešenie obnovy vášho operačného systému a ochrany dátových súborov.
- Nástroj Dell™ Factory Image Restore (dostupný len vo Microsoft Windows Vista®) vráti váš pevný disk do prevádzkového stavu, v ktorom bol, keď ste zakúpili počítač. Oba nástroje natrvalo zmažú všetky dáta na pevnom disku a odstránia programy, ktoré boli nainštalované po nadobudnutí počítača. Nástroj Dell Factory Image Restore používajte, len ak Obnovenie systému nedokázalo vyriešiť problém vášho operačného systému.



- Ak ste s počítačom dostali nosič s *Operačným systémom*, môžete ho použiť na obnovu vášho operačného systému. Avšak použitie nosiča *Operačný systém* taktiež vymaže všetky dáta na pevnom disku. Tento nosič použijete *len vtedy*, ak System Restore (Obnova systému) nevyrieši váš problém s operačným systémom.

## Použitie nástroja Microsoft® Windows® Obnovenie systému

Operačný systém Windows poskytuje voľbu Obnovenie systému, ktorá vám umožňuje vrátiť počítač do predchádzajúceho stavu činnosti (bez vplyvu na dátové súbory), ak zmeny hardvéru, softvéru, alebo iných systémových nastavení spôsobili neželanú zmenu stavu činnosti. Akékoľvek zmeny, ktoré nástroj Obnovenie systému na vašom počítači vykoná, nie je možné vrátiť späť.



**OZNÁMENIE:** Dátové súbory pravidelne zálohujte. Nástroj Obnovenie systému nesleduje dátové súbory, ani ich neobnovuje.



**POZNÁMKA:** Postupy v tomto dokumente boli napísané pre predvolené zobrazenie Windows, takže ak si váš počítač Dell™ nastavíte na zobrazenie Windows Classic, nemusia platiť.

## Spustenie nástroja Obnovenie systému

*Windows XP:*



**OZNÁMENIE:** Skôr než obnovíte pôvodný stav činnosti počítača, uložte a zatvorte všetky otvorené súbory a ukončíte otvorené programy. Nenahradzujte, neotvárajte ani neodstraňujte žiadne súbory alebo programy, kým sa obnovenie systému neukončí.

- 1 Kliknite na **Štart** → **Všetky programy** → **Príslušenstvo** → **Systémové nástroje** → **Obnovenie systému**.
- 2 Kliknite buď na **Obnoviť počítač na predchádzajúci čas** alebo **Vytvoriť bod obnovenia**.
- 3 Kliknite na **Ďalej** a postupujte podľa ďalších pokynov na obrazovke.

*Windows Vista:*

- 1 Kliknite na **Štart** .
- 2 V políčku Spustiť vyhľadávanie napíšte **Obnovenie systému** a stlačte <Enter>.



**POZNÁMKA:** Môže sa zobrazit' okno **Kontrola používateľských kont.**

Ak máte na počítači práva správcu, kliknite na **Pokračovať**; v opačnom prípade kontaktujte svojho správcu, aby ste mohli pokračovať.

- 3 Kliknite na **Ďalej** a postupujte podľa ďalších pokynov na obrazovke.

V prípade, že Obnovenie systému problém nevyrieši, môžete poslednú systémovú obnovu vrátiť späť. (Pozrite „Odvolyvanie poslednej obnovy systému“ na strane 58).

### **Odvolyvanie poslednej obnovy systému**



**OZNÁMENIE:** Skôr než zrušíte posledné obnovenie systému, uložte všetky otvorené súbory a ukončite všetky otvorené programy. Nenahrádzajte, neotvárajte ani neodstraňujte žiadne súbory alebo programy, kým sa obnovenie systému neukončí.

*Windows XP:*

- 1 Kliknite na **Štart** → **Všetky programy** → **Príslušenstvo** → **Systémové nástroje** → **Obnovenie systému**.
- 2 Kliknite na **Odvolať ostatné obnovenie** a kliknite na **Ďalej**.

*Windows Vista:*

- 1 Kliknite na **Štart** .
- 2 V políčku Spustiť vyhľadávanie napíšte **Obnovenie systému** a stlačte <Enter>.
- 3 Kliknite na **Odvolať ostatné obnovenie** a kliknite na **Ďalší**.

## Povolenie možnosti Obnovenie systému



**POZNÁMKA:** Windows Vista nezruší Obnovenie systému, bez ohľadu na to, ako málo miesta je na disku. Preto sa nasledujúce kroky týkajú len systému Windows XP.

Ak opätovne nainštalujete systém Windows XP s voľným miestom na pevnom disku menej než 200 MB, Obnovenie systému sa automaticky zablokuje.

Ak chcete zistiť, či je Obnovenie systému aktivované:

- 1 Kliknite na **Štart** → **Ovládací panel** → **Výkon a údržba** → **Systém**.
- 2 Kliknite na kartu **Obnovenie systému** a zrušte začiarknutie **Vypnúť Obnovenie systému**.

## Použitie nástroja Dell Factory Image Restore





**OZNÁMENIE:** Pri použití nástroja Dell Factory Image Restore sa natrvalo zmažú všetky dáta z pevného disku a odstránia všetky programy alebo ovládače nainštalované po nadobudnutí počítača. Ak je to možné, pred použitím týchto možností si dáta zálohujte. Nástroj Dell Factory Image Restore používajte, len ak Obnovenie systému nedokázalo vyriešiť problém vášho operačného systému.



**POZNÁMKA:** Na niektorých počítačoch alebo v niektorých krajinách nemusí byť nástroj Dell Factory Image Restore k dispozícii.

Nástroj Dell Factory Image Restore (len Microsoft Windows Vista) používajte len ako poslednú metódu obnovy operačného systému. Tieto možnosti obnovujú pevný disk do prevádzkového stavu, v akom bol, keď ste zakúpili počítač. Akékoľvek programy alebo súbory, ktoré ste pridali po nadobudnutí počítača—vrátane dátových súborov—sa z pevného disku natrvalo vymažú. Dátové súbory zahŕňajú dokumenty, tabuľky, e-mailové správy, digitálne fotografie, hudobné súbory atď. Ak je to možné, pred použitím nástroja Dell Factory Image Restore všetky dáta zálohujte.

## Použitie nástroja Dell Factory Image Restore

- 1 Zapnite počítač. Keď sa zobrazí logo Dell, stlačte niekoľkokrát <F8>, čím sa dostanete do okna **Rozšírené možnosti pri reštarte Vista**.
- 2 Zvoľte **Oprava vášho počítača**.
- 3 V okne **Možnosti obnovenia systému** zvoľte si rozloženie klávesnice kliknite na **Ďalej**.
- 4 Pre prístup k možnostiam obnovy sa musíte prihlásiť ako miestny používateľ. Pre prístup k príkazovému riadku napíšte do poľa Meno používateľa **administrator** a potom kliknite na **OK**.
- 5 Kliknite na položku **Dell Factory Image Restore** (Obnovenie výrobného obrazu Dell).  
 **POZNÁMKA:** V závislosti od vašej konfigurácie možno budete musieť zvoliť **Dell Factory Tools** (Výrobné nástroje Dell) a potom **Dell Factory Image Restore** (Obnovenie výrobného obrazu Dell).  
Zobrazí sa uvítacia obrazovka **Obnovenie výrobného obrazu Dell**.
- 6 V uvítacej obrazovke **Obnovenie výrobného obrazu Dell** kliknite na **Ďalej**.  
Zobrazí sa okno **Potvrdiť zmazanie dát**.
-  **OZNÁMENIE:** Ak nechcete pokračovať s obnovením výrobného obrazu, kliknite na **Zrušiť**.
- 7 Kliknite na zaškrávkacie políčko, že chcete pokračovať v preformátovaní pevného disku a obnovení systémového softvéru na výrobné podmienky a potom kliknite na **Ďalej**.  
Spustí sa obnovovací proces, ktorý môže trvať päť a viac minút.
- 8 Kliknite na **Dokončiť**, čím reštartujete počítač.

## Použitie nosiča Operačný systém

### Skôr než začnete

Ak sa rozhodujete opätovne nainštalovať operačný systém Windows, aby ste vyriešili problémy s novo nainštalovaným ovládačom, skúste najskôr použiť Vrátenie zmien ovládača zariadenia Windows. Pozrite „Návrat k predchádzajúcej verzii ovládača zariadenia“ na strane 54. Ak Vrátenie zmien ovládača zariadenia problém nevyrieši, použite Obnovenie systému Microsoft Windows, čím vrátite váš operačný systém do stavu, v ktorom bol pred inštaláciou nového ovládača zariadenia. Pozrite „Použitie nástroja Microsoft® Windows® Obnovenie systému“ na strane 57.



**OZNÁMENIE:** Skôr než spustíte inštaláciu, zálohujte všetky dátové súbory na hlavnom pevnom disku. Pri klasických konfiguráciách pevných diskov je hlavný pevný disk ten, ktorý počítač deteguje ako prvý.

Na preinštalovanie systému Windows potrebujete nosič *Operačný systém Dell™* a nosič *Drivers and Utilities Dell*.



**POZNÁMKA:** Nosič *Drivers and Utilities Dell* obsahuje ovládače, ktoré boli nainštalované počas montáže počítača. Nosič *Drivers and Utilities Dell* použite na načítanie všetkých požadovaných ovládačov. V závislosti od regiónu, kde ste si počítač objednali, alebo kde ste o nosič žiadali, nosič *Dell Drivers and Utilities* a nosič *Operačný systém* nemuseli byť dodané spolu s počítačom.

### Preinštalovanie Windows

Opätovná inštalácia môže trvať 1 až 2 hodiny. Po opätovnej inštalácii operačného systému musíte tiež nainštalovať ovládače zariadení, antivírusový program a ďalší softvér.

- 1 Uložte a zatvorte všetky otvorené súbory a ukončite programy.
- 2 Vložte CD *Operačný systém*.
- 3 Ak sa zobrazí hlásenie *Inštalovať Windows*, kliknite na **Skončiť**.

4 Reštartujte počítač.

Keď sa zobrazí logo DELL, ihneď stlačte <F12>.



**POZNÁMKA:** Ak budete čakať prídlho a zobrazí sa logo operačného systému, vyčkajte až kým nevidíte pracovnú plochu Microsoft Windows; potom vypnite počítač a skúste znovu.



**POZNÁMKA:** Nasledujúce kroky zmenia poradie zavádzania len jednorazovo. Počas nasledujúceho spustenia počítač zavádza systém podľa zariadení, definovaných v programe Nastavenie systému.

5 Keď sa zobrazí zoznam zavádzacích zariadení, zvýraznite jednotku **CD/DVD/CD-RW** a stlačte <Enter>.

6 Stlačením ľubovoľného klávesu spustíte **Zavedenie systému z CD-ROM** a potom postupujte podľa pokynov na obrazovke, aby ste dokončili inštaláciu.

# Pomocník

## Získanie pomoci

 **UPOZORNENIE:** Ak potrebujete odstrániť kryt počítača, najprv odpojte napájanie počítača a káble modemu od všetkých elektrických zásuviek. Dodržiavajte bezpečnostné informácie, ktoré boli dodané s počítačom.

Ak sa vyskytne problém s počítačom, pomocou nasledujúcich krokov môžete problém diagnostikovať a odstrániť:

- 1 Prečítajte si časť „Tipy na vyhľadávanie a odstraňovanie chýb“ na strane 46, kde nájdete informácie a postupy týkajúce sa problému, ktorý sa vyskytol v počítači.
- 2 Postup, ako spustiť nástroj Dell Diagnostics, nájdete v časti „Dell Diagnostics“ na strane 45.
- 3 Vyplňte „Diagnostický kontrolný zoznam“ na strane 68.
- 4 Ako pomôcku pri inštalácii a odstraňovaní problémov použite rozsiahlu škálu online služieb technickej podpory spoločnosti Dell (**support.dell.com**). Podrobnejší zoznam technickej podpory DELL online nájdete v „Online služby“ na strane 64.
- 5 Ak predchádzajúce kroky nepomohli odstrániť problém, prečítajte si „Kontakty na spoločnosť Dell“ na strane 69.

 **POZNÁMKA:** Zavolajte na oddelenie technickej podpory spoločnosti Dell z telefónu, ktorý sa nachádza v blízkosti počítača, aby vám pracovník oddelenia technickej podpory mohol asistovať pri vykonávaní akýchkoľvek potrebných postupov.

 **POZNÁMKA:** Systém expresného servisného kódu spoločnosti Dell nemusí byť dostupný vo všetkých krajinách.

Po výzve automatizovaného telefónneho systému spoločnosti Dell zadajte expresný servisný kód, pomocou ktorého vás systém presmeruje na príslušný podporný personál. Ak nemáte expresný servisný kód, otvorte priečinok **Príslušenstvo Dell**, dvakrát kliknite na ikonu **Expresný servisný kód** a postupujte podľa pokynov.

Informácie o používaní technickej podpory spoločnosti Dell nájdete v „Technická podpora a služba pre zákazníkov“ na strane 64.



**POZNÁMKA:** Niektoré z nasledujúcich služieb nie sú vždy dostupné mimo kontinentálneho územia USA. Informácie o dostupnosti získate od miestneho zástupcu spoločnosti Dell.

## Technická podpora a služba pre zákazníkov

Oddelenie technickej podpory spoločnosti Dell je k dispozícii pre prípadné otázky týkajúce sa hardvéru Dell™. Naši pracovníci oddelenia technickej podpory používajú počítačové diagnostické nástroje na poskytovanie rýchlych a správnych odpovedí.

Ak sa chcete obrátiť na oddelenie technickej podpory spoločnosti Dell, prečítajte si „Skôr než zavoláte“ na strane 67, a potom si prečítajte kontaktné informácie platné pre váš región, alebo navštívte webovú lokalitu **support.dell.com**.

## DellConnect™

DellConnect je jednoduchý online prístupový nástroj, ktorý umožňuje zástupcovi servisu a technickej podpory spoločnosti Dell pristupovať do počítača prostredníctvom širokopásmového pripojenia, diagnostikovať problém a opraviť ho pod vašim dohľadom. Ďalšie informácie nájdete na webovej lokalite **support.dell.com** – kliknite na položku **DellConnect**.

## Online služby

Informácie o produktoch a službách spoločnosti Dell nájdete na týchto webových lokalitách:

**www.dell.com**

**www.dell.com/ap** (iba Ázia a Tichomorská oblasť)

**www.dell.com/jp** (iba Japonsko)

**www.euro.dell.com** (iba Európa)

**www.dell.com/la** (Latinská Amerika a Karibik)

**www.dell.ca** (iba Kanada)



Prístup k technickej podpore spoločnosti Dell získate prostredníctvom nasledujúcich webových lokalít a e-mailových adries:

- Webové lokality technickej podpory spoločnosti Dell  
**support.dell.com**  
**support.jp.dell.com** (iba Japonsko)  
**support.euro.dell.com** (iba Európa)
- E-mailové adresy oddelenia technickej podpory spoločnosti Dell  
mobile\_support@us.dell.com  
support@us.dell.com  
la-techsupport@dell.com (iba Latinská Amerika a Karibik)  
apsupport@dell.com (iba Ázia a Tichomorská oblasť)
- E-mailové adresy na oddelenie marketingu a predaja spoločnosti Dell  
apmarketing@dell.com (iba Ázia a Tichomorská oblasť)  
sales\_canada@dell.com (iba Kanada)
- Anonymný protokol prenosu súborov (FTP)  
**ftp.dell.com**  
Prihláste sa ako používateľ anonymous a ako heslo použijete svoju e-mailovú adresu.

## Služba AutoTech

Automatizovaná služba technickej podpory spoločnosti Dell—AutoTech—poskytuje nahraté odpovede na najčastejšie otázky zákazníkov spoločnosti Dell o prenosných a stolných počítačoch.

Keď zatelefonujete na službu AutoTech, pomocou telefónu s tlačidlovou tónovou voľbou vyberte oblasti, ktoré zodpovedajú vašim otázkam. Telefónne číslo platné pre vašu oblasť uvádza časť „Kontakty na spoločnosť Dell“ na strane 69.

## Automatizovaná služba stavu objednávky

Ak chcete skontrolovať stav objednaných produktov od spoločnosti Dell, choďte na adresu **support.dell.com**, alebo zavolajte na automatizovanú službu stavu objednávok. Nahrávka si od vás vypýta informácie potrebné na lokalizovanie vašej objednávky a podanie hlásenia. Telefónne číslo platné pre vašu oblasť môžete vyhľadať v časti „Kontakty na spoločnosť Dell“ na strane 69.

## Problémy s objednávkou

Ak máte problém s objednávkou (napr. chýbajúce diely, nesprávne diely alebo nesprávna fakturácia), obráťte sa na oddelenie služieb pre zákazníkov spoločnosti Dell. Skôr než zavoláte, pripravte si faktúru alebo dodací list. Telefónne číslo platné pre vašu oblasť je uvedené v časti „Kontakty na spoločnosť Dell“ na strane 69.

## Informácie o produkte

Ak potrebujete informácie o ďalších produktoch od spoločnosti Dell alebo chcete zadať objednávku, navštívte webovú lokalitu spoločnosti Dell na adrese **www.dell.com**. Ak chcete získať informácie o telefónnom čísle platnom pre váš región alebo hovoriť priamo s pracovníkom predaja, pozrite „Kontakty na spoločnosť Dell“ na strane 69.

## Vrátenie položiek na záručnú opravu alebo vrátenie peňazí

Pripravte si všetky veci, ktoré chcete vrátiť (či už na opravu alebo vrátenie peňazí):

- 1 Zatelefonujte do spoločnosti Dell, kde vám poskytnú autorizačné číslo vrátenia materiálu, ktoré čitateľne napíšete na vonkajšiu časť škatule.  
Telefónne číslo platné pre vašu oblasť uvádza „Kontakty na spoločnosť Dell“ na strane 69. Priložte kópiu faktúry a list s uvedením dôvodu, pre ktorý vraciate tovar.
- 2 Priložte kópiu diagnostického kontrolného zoznamu (pozrite „Diagnostický kontrolný zoznam“ na strane 68) s vyznačením testov, ktoré ste vykonali a chybovými hláseniami, ktorými aplikácia Dell Diagnostics reagovala počas testov (pozrite „Kontakty na spoločnosť Dell“ na strane 69).

- 3 Ak vraciate tovar výmenou za peniaze, priložte všetko príslušenstvo patriace k vracanému tovaru (napájacie káble, diskety so softvérom, príručky atď).
- 4 Zabaľte zariadenie, ktoré vraciate, do pôvodného (alebo ekvivalentného) obalu.

Prepravné platí odosielateľ. Odosielateľ je taktiež zodpovedný za poistenie vracaného produktu a súčasne znáša riziko jeho straty počas doručenia do spoločnosti Dell. Zásielky na dobierku sa nepovoľujú.

Zásielky s vráteným tovarom, ktoré nespĺňajú vyššie uvedené požiadavky, budú z prijímacieho miesta spoločnosti Dell vrátené odosielateľovi.

## Skôr než zavoláte



**POZNÁMKA:** Keď budete telefonovať, pripravte si kód expresnej služby. Tento kód pomôže automatizovanému systému spoločnosti Dell efektívne presmerovať váš hovor. Systém vás taktiež môže požiadať o vašu servisnú visačku (spravidla sa nachádza na zadnej alebo spodnej strane počítača).

Nezabudnite vyplniť Diagnostický kontrolný zoznam (pozrite „Diagnostický kontrolný zoznam“ na strane 68). Skôr než zavoláte do spoločnosti Dell, podľa možnosti zapnite počítač a volajte z telefónu v blízkosti počítača. Je možné, že budete vyzvaní, aby ste pomocou klávesnice zadali určité príkazy, odovzdávali niektoré informácie počas činnosti, alebo aby ste sa pokúsili vykonať niektoré kroky odstraňovania problémov priamo na počítači. Majte pripravenú dokumentáciu k počítaču.



**UPOZORNENIE:** Pred prácou vnútri vášho počítača postupujte podľa bezpečnostných pokynov, ktoré ste dostali s vašim počítačom.

## Diagnostický kontrolný zoznam

Meno:

Dátum:

Adresa:

Telefónne číslo:

Servisná visačka (čiarový kód na zadnej alebo spodnej strane počítača):

Expresný servisný kód:

Autorizačné číslo vrátenia materiálu (ak bolo poskytnuté technikom spoločnosti Dell):

Operačný systém a verzia:

Zariadenia:

Rozširujúce karty:

Ste pripojení na sieť? Áno Nie

Sieť, verzia a sieťový adaptér:

Programy a verzie:

Prečítajte si dokumentáciu k operačnému systému, kde nájdete informácie o obsahu spúšťacích súborov systému. Ak je počítač pripojený k tlačiarňami, každý súbor vytlačte. V opačnom prípade si pred zatelefonovaním do spoločnosti Dell poznamenajte obsah každého súboru.

Chybové hlásenie, zvukový signál alebo diagnostický kód:

Popis problémov a vykonané kroky pri odstraňovaní problémov:

# Kontakty na spoločnosť Dell

Telefónne číslo platné pre zákazníkov v Spojených štátoch je 800-WWW-DELL (800-999-3355).



**POZNÁMKA:** Ak nemáte aktívne pripojenie na Internet, kontaktné informácie nájdete vo faktúre, dodacom liste, účtenke alebo v produktovom katalógu spoločnosti Dell.

Spoločnosť Dell ponúka niekoľko možností online a telefónnej podpory. Dostupnosť sa však odlišuje v závislosti od danej krajiny a produktu a niektoré služby nemusia byť vo vašej oblasti dostupné. Kontaktovanie spoločnosti Dell (predaj, technická podpora alebo služby pre zákazníkov):

- 1 Navštívte **support.dell.com** a overte svoju krajinu alebo oblasť v rozbaľovacej ponuke **Výber krajiny/oblasti** v spodnej časti stránky.
- 2 Kliknite na **Kontaktujte nás** na ľavej strane stránky, a zvoľte vhodný servis alebo link pre podporu podľa potreby.
- 3 Zvoľte si taký spôsob kontaktovania spoločnosti Dell, ktorý vám vyhovuje.



## Hľadanie informácií

 **POZNÁMKA:** Niektoré funkcie alebo nosiče môžu byť voliteľné a nemusia byť dodané s vaším počítačom. V určitých krajinách nemusia byť niektoré funkcie alebo nosiče k dispozícii.

 **POZNÁMKA:** Súčasťou dodávky vášho počítača môžu byť ďalšie informácie.

Dokument/nosič/štítk	Obsah
<p><b>Servisná visačka/kód expresného servisu</b></p> <p>Servisná visačka/kód expresného servisu je umiestnená na vašom počítači.</p>	<ul style="list-style-type: none"> <li>• Servisnú visačku použite na identifikáciu vášho počítača v prípade, že sa obraciate na <b>support.dell.com</b> alebo kontaktujete technickú podporu</li> <li>• Zadaťte expresný servisný kód, aby sa váš hovor presmeroval na technickú podporu</li> </ul> <p><b>POZNÁMKA:</b> Vaša servisná visačka/kód expresného servisu je umiestnená na vašom počítači.</p>
<p><b>Nosič Drivers and Utilities</b></p> <p>Nosič <i>Drivers and Utilities</i> je CD alebo DVD, ktorý mohol byť súčasťou dodávky vášho počítača.</p>	<ul style="list-style-type: none"> <li>• Diagnostický program pre váš počítač</li> <li>• Ovládače pre váš počítač</li> </ul> <p><b>POZNÁMKA:</b> Ovládače a aktualizované dokumenty nájdete na webovej stránke <b>support.dell.com</b>.</p> <ul style="list-style-type: none"> <li>• Systémové programové vybavenie laptopu (NSS – Notebook System Software)</li> <li>• Súbory Readme</li> </ul> <p><b>POZNÁMKA:</b> Súbory Readme môžu byť súčasťou nosiča a obsahujú najnovšie vylepšenia pre počítač alebo najnovší technicko-referenčný materiál pre technikov alebo skúsených používateľov.</p>

<b>Dokument/nosič/štítok</b>	<b>Obsah</b>
<b>Nosič Operačný systém</b> Nosič <i>Operačný systém</i> je CD alebo DVD, ktorý mohol byť súčasťou dodávky vášho počítača.	Reinštalácia vášho operačného systému
<b>Dokumentácia o bezpečnosti, regulácii, záruke a technickej podpore</b> Tieto informácie mohli byť dodané s vašim počítačom. Ďalšie informácie o predpisoch nájdete na stránke Regulatory Compliance Homepage (Súlad s predpismi) webového sídla <a href="http://www.dell.com">www.dell.com</a> na nasledujúcej adrese: <a href="http://www.dell.com/regulatory_compliance">www.dell.com/regulatory_compliance</a> .	<ul style="list-style-type: none"> <li>• Informácie o záruke</li> <li>• Zmluvné podmienky (platí len pre USA)</li> <li>• Bezpečnostné pokyny</li> <li>• Regulačné informácie</li> <li>• Ergonomické informácie</li> <li>• Licenčná zmluva s koncovým používateľom</li> </ul>
<b>Servisná príručka</b> <i>Servisná príručka</i> k vášmu počítaču môžete nájsť na adrese <a href="http://support.dell.com">support.dell.com</a> .	<ul style="list-style-type: none"> <li>• Demontáž a montáž častí</li> <li>• Konfigurácia systémových nastavení</li> <li>• Hľadanie a odstraňovanie porúch</li> </ul>
<b>Technologická príručka Dell</b> <i>Technologická príručka Dell</i> je dostupná na vašom pevnom disku a na adrese <a href="http://support.dell.com">support.dell.com</a> .	<ul style="list-style-type: none"> <li>• O vašom operačnom systéme</li> <li>• Použitie a údržba zariadení</li> <li>• Pochopenie technológií ako RAID, Internet, bezdrôtová technológia Bluetooth<sup>®</sup>, e-mail, výstavba sietí atď.</li> </ul>
<b>Microsoft<sup>®</sup> Windows<sup>®</sup> licenčný štítok</b> Vaša licencia Microsoft Windows je umiestnená na počítači.	<ul style="list-style-type: none"> <li>• Poskytuje produktový kľúč vášho operačného systému.</li> </ul>



# Register

## A

- aktualizácie  
softvér a hardvér, 51

## C

- chybové hlásenia  
kontrolky napájania, 33  
zvukové signály, 34

## D

- Dell  
aktualizácie softvéru, 51  
Factory Image Restore (Obnovenie výrobného obrazu Dell), 59  
kontaktovanie, 63, 69  
pomôcka podpory, 51  
služba Technical Update, 51  
Technická podpora a služba pre zákazníkov, 64  
technická podpora a služba pre zákazníkov, 64
- DellConnect, 64
- Dell Diagnostics, 45  
zavedenie operačného systému z nosiča Drivers and Utilities, 46  
zavedenie operačného systému z vášho pevného disku, 45

- Dell Factory Image Restore (Obnovenie výrobného obrazu Dell), 60

## diagnostika

- Dell, 45  
kontrolky napájania, 33  
zvukové signály, 34

## documentácia, 71

## dokumentácia

- Servisná príručka, 72  
Technologická príručka Dell, 72

## E

- ergonomické informácie, 72  
Expresný servisný kód, 71

## F

- Factory Image Restore, 59

## H

- hľadanie informácií, 71

## I

- informácie o bezpečnosti, 72

informácie o podpore, 72  
informácie o predpisoch, 72  
informácie o záruke, 72  
Internet  
  lokalizátor bezdrôtových sietí  
    Wi-Fi Catcher™, 11  
  nastavenie, 16  
  pripojenie, 16  
  vypínač bezdrôtových rozhraní, 11

## K

kontaktovanie Dell, 63, 69

## L

Licenčný štítok Windows, 72  
Licenčná zmluva koncového  
  používateľa (EULA), 72

## N

napájanie  
  odstraňovanie porúch, 47  
  podmienky kontrolky  
    napájania, 47  
nastavenie  
  Internet, 16  
  počítač, 13  
  rýchle nastavenie, 13

nosič  
  Drivers and Utilities, 71  
  Operačný systém, 72  
Nosič Drivers and Utilities, 55, 71  
nosič Drivers and Utilities  
  Dell Diagnostics, 45

## O

Obnovenie systému, 56-57  
Obnovenie systému  
  aktivovanie, 59  
odstraňovanie porúch  
  chybové správy, 35  
  Dell Diagnostics, 45  
  kontrolky napájania, 33  
  modrá obrazovka, 50  
  pamäť, 48  
  počítač neodpovedá, 49  
  podmienky kontrolky  
    napájania, 47  
  program sa zrútil, 49  
  softvér, 49-51  
  tipy, 46  
Odstraňovanie problémov, 33, 72  
odstraňovanie problémov  
  kompatibilita programov  
    a Windows, 50  
  obnoviť predchádzajúci  
    stav, 56-57

- operačný systém
  - Dell Factory Image Restore, 59
  - nosič, 61, 72
  - Obnovenie systému, 56
  - preinštalovanie, 72
  - produktový kľúč, 72
- ovládače, 53
  - identifikácia, 53
  - návrat k predchádzajúcej verzii, 54
  - nosič Drivers and Utilities, 71
  - preinštalovanie, 54

## **P**

- pamäť
  - odstraňovanie porúch, 48
- počítač
  - technické údaje, 23
- podpora, 63
  - DellConnect, 64
  - kontaktovanie Dell, 69
  - online služby, 64
  - regionálna, 64
- pohľad
  - spredú, 7
  - zozadu, 9
- pohľad spredú, 7
- pohľad zozadu, 9
- preinštalovanie
  - ovládače a pomôcky, 54
  - softvér, 53
- prenos informácií do nového počítača, 18

- pripojenie
  - Internet, 16
  - siete, 15
  - sieťový adaptér, 13
  - sieťové káble, 14
  - zariadenia IEEE, 14
  - zariadenia USB, 14

## **S**

- Servisná príručka, 72
- Servisný štítok, 71
- siete
  - prehľad, 15
  - pripojenie, 15
  - vypínač bezdrôtových rozhraní, 11
- S.M.A.R.T, 43
- softvér
  - aktualizácie, 51
  - odstraňovanie porúch, 49, 51
  - preinštalovanie, 53
- software
  - problems, 50
- Sprievodca prenosom súborov a nastavení, 18
- Sprievodcovia
  - Sprievodca prenosom súborov a nastavení, 18
- sprievodcovia
  - sprievodca Program Compatibility (kompatibilita programu), 50

Systémové programové  
vybavenie laptopu  
(NSS – Notebook System  
Software), 71

## T

technické údaje, 23

Technologická príručka Dell, 72

telefónne čísla, 69

troubleshooting

power, 47

## U

Ustanovenia a podmienky, 72

## W

Windows Vista

nástroj Dell Factory Image  
Restore, 59-60

Obnovenie systému, 56-57

preinštalovanie, 72

sprievodca Program Compatibility  
(nastavenie kompatibility  
programu), 50

Windows XP

nastavenie internetového  
pripojenia, 17

návrat k predchádzajúcej verzii  
ovládača zariadenia, 54

Obnovenie systému, 56-57

preinštalovanie, 72

Sprievodca prenosom súborov  
a nastavení, 18

Vrátenie zmien ovládača  
zariadenia, 54

## Z

zvukové signály, 34